

FM/MW/LW Compact Disc Player

Instalación/Conexiones
Installation/Anschluss
Εγκατάσταση/Συνδέσεις

CDX-GT212
CDX-GT210
CDX-GT111

© 2006 Sony Corporation Printed in Spain

2

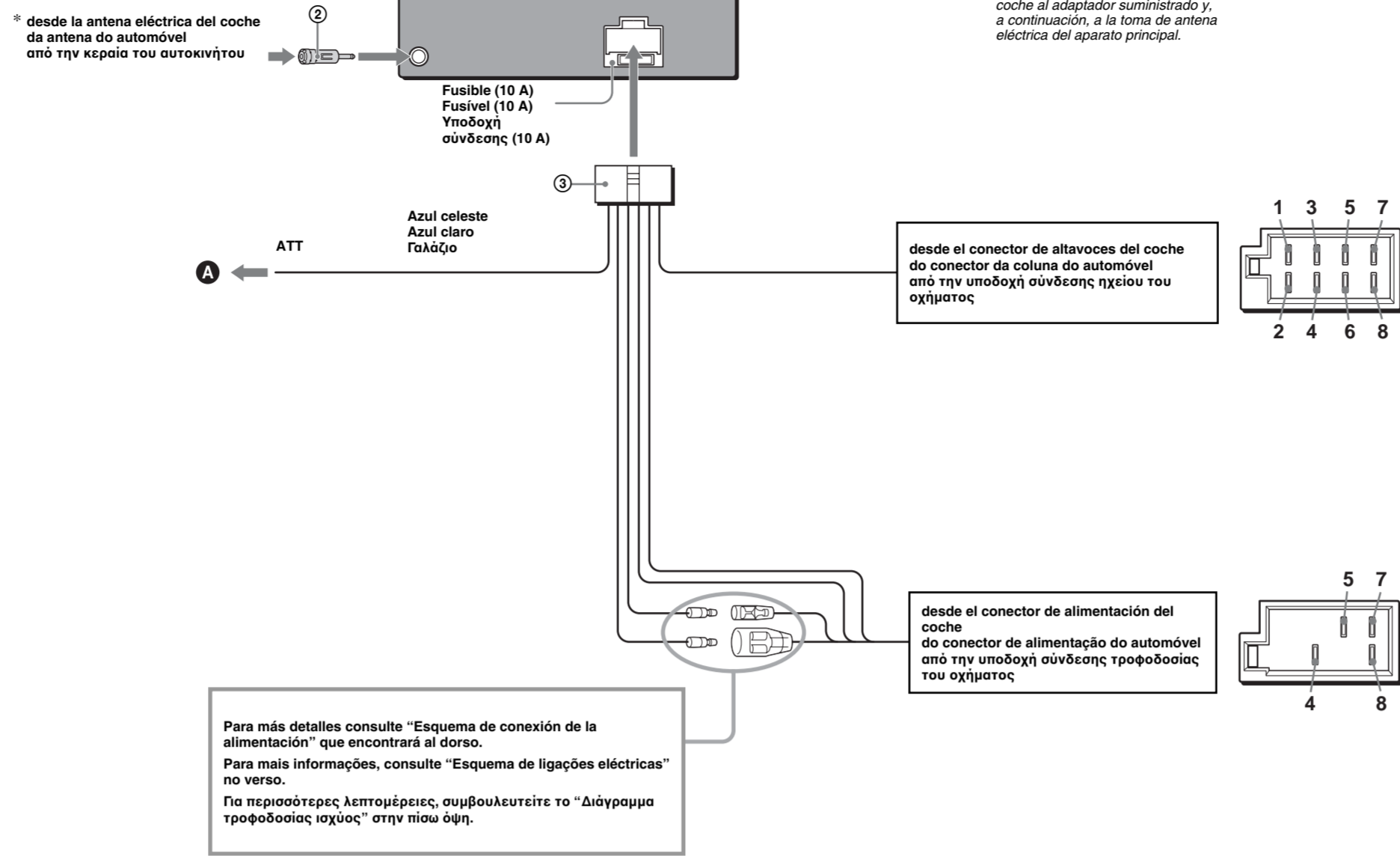

* Nota para conectar la antena eléctrica. Si la antena eléctrica de su coche es del tipo ISO (International Organization for Standardization - Organización Internacional para la Normalización) utilice el adaptador (2) que se suministra para conectarla. Primeramente conecte la antena eléctrica del coche al adaptador suministrado y, a continuación, a la toma de antena eléctrica del aparato principal.

* Notas para a ligação da antena Se a antena do automóvel for do tipo ISO (Organização Internacional de Normalização), utilize o adaptador (2) fornecido para a ligar. Primeiro, ligue a antena do automóvel ao adaptador fornecido e, em seguida, à tomada da antena da unidade principal.

* Σημείωση για την σύνδεση της εξωτερικής κεραίας Αν η εξωτερική κεραία του αυτοκινήτου είναι τύπου ISO (Διεθνής Οργανισμός Τυποποίησης, χρησιμοποιήστε τον παρεχόμενο προσαρμοστή) (2) δια την σύνδεση της. Συνδέστε πρώτα την κεραία του αυτοκινήτου στον παρεχόμενο προσαρμοστή, και στην συνέχεια συνδέστε τον στην υποδοχή κεραίας της κύριας συσκευής.

1	Violeta Roxo Βιοσβίσι	+	Altavoz posterior derecho Coluna; Posterior; Direita Ηχείο, Πίσω, Δεξιά	5	Blanco Branco Λευκό	+	Altavoz delantero izquierdo Coluna; Anterior; Esquerda Ηχείο, Μπροστά, Αριστερά
2		-	Altavoz posterior derecho Coluna; Posterior; Direita Ηχείο, Πίσω, Δεξιά	6		-	Altavoz delantero izquierdo Coluna; Anterior; Esquerda Ηχείο, Μπροστά, Αριστερά
3	Grís Cinza Γκρι	+	Altavoz delantero derecho Coluna; Anterior; Direita Ηχείο, Μπροστά, Δεξιά	7	Verde Verde Πράσινο	+	Altavoz posterior izquierdo Coluna; Posterior; Esquerda Ηχείο, Πίσω, Αριστερά
4		-	Altavoz delantero derecho Coluna; Anterior; Direita Ηχείο, Μπροστά, Δεξιά	8		-	Altavoz posterior izquierdo Coluna; Posterior; Esquerda Ηχείο, Πίσω, Αριστερά

Posiciones de polaridad negativa 2, 4, 6 y 8 tienen cables a rayas.
As posições de polaridade negativa 2, 4, 6 e 8 possuem cabos listados.
Οι θέσεις αρνητικής πολικότητας 2, 4, 6 e 8 έχουν καλώδια με ραβδώσεις.

4	Amarillo Amarelo Κίτρινο	alimentación permanente fonte de alimentação contínua συνεχής τροφοδοσία ισχύος	7	Rojo Vermelho Κόκκινο	alimentación conmutada fonte de alimentação comutada μεταγωγόμενη τροφοδοσία ισχύος
5	Azul Azul Μπλε	control de la antena eléctrica controlo da antena eléctrica έλεγχος ενισχυμένης κεραίας	8	Negro Preto Μαύρο	massa (terra) massa (terra) γείωση

Las posiciones 1, 2, 3 y 6 no tienen contactos.
As posições 1, 2, 3 e 6 não têm pines.
Οι θέσεις 1, 2, 3 και 6 δεν έχουν ακίδες.

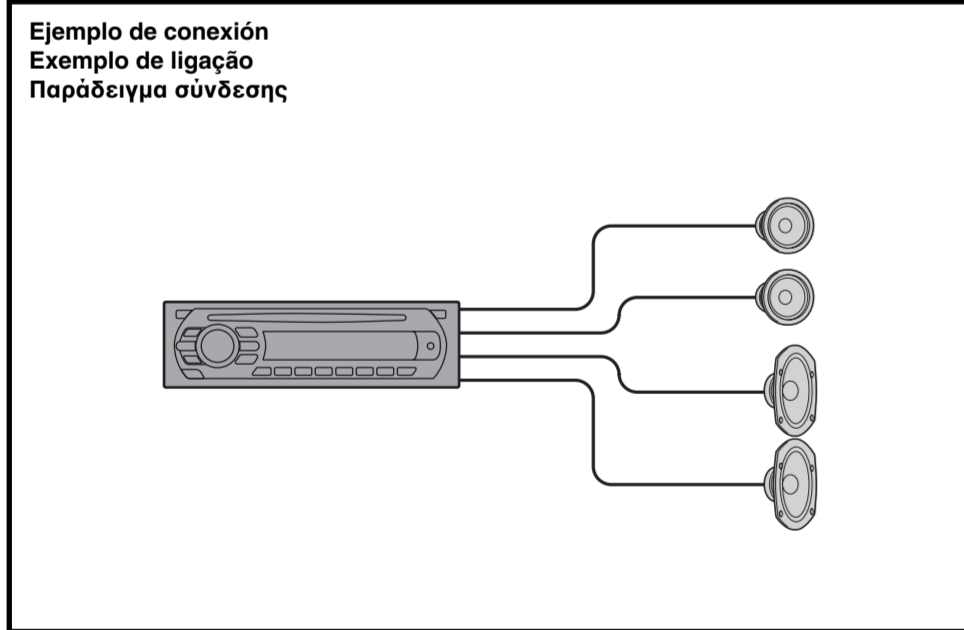
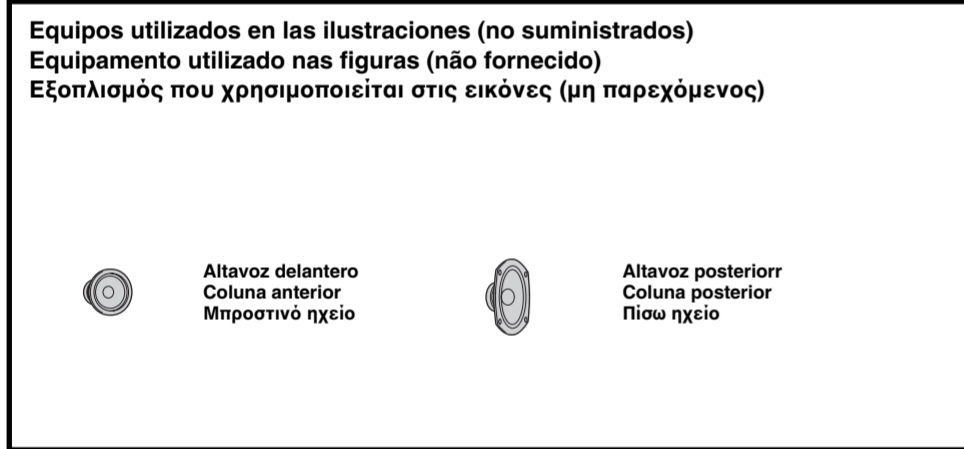
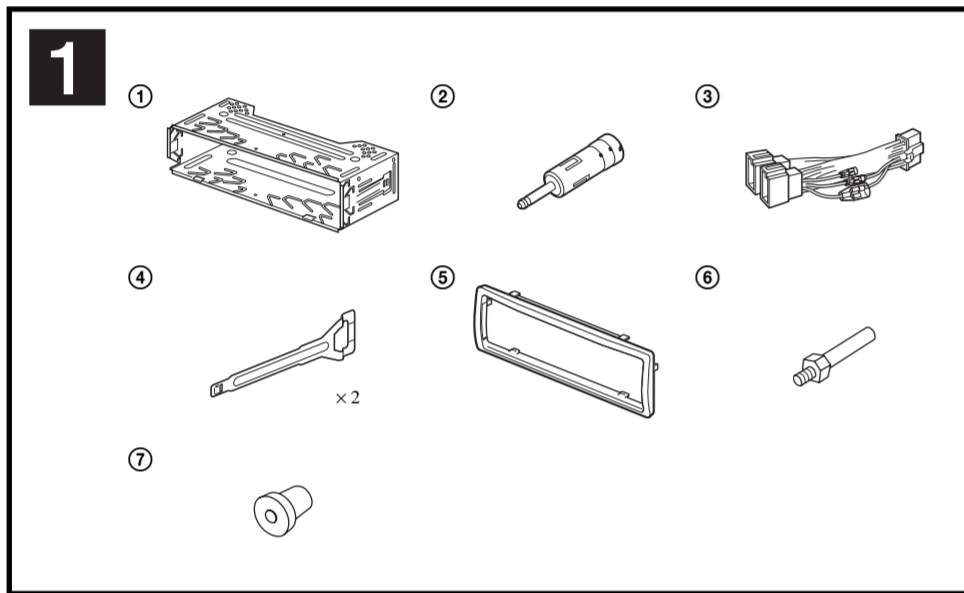

Precauciones

- Este aparato está diseñado para funcionar solamente con corriente continua de 12 Vcc, con masa negativa.
 - No sujete los cables con tornillos, ni los interfiera en partes móviles (p.ej. carnes de la base).
 - Antes de hacer conexiones, cierre el contacto del coche a fin de evitar cortocircuitos.
 - Conecte el cable de alimentación (3), suministrado, al aparato y a los altavoces, antes de empalmarlo al conector de alimentación auxiliar.
 - Reúna todos los cables de masa en un punto de masa común.
 - Para su seguridad, cerciórese de recubrir con cinta aislante cualquier cable suelto no conectado.
- Notas sobre el cable de alimentación (amarillo)**
- Cuando este aparato se conecta en combinación con otros componentes estereofónicos, el valor nominal de los circuitos del automóvil al que están conectados, debe ser mayor que la suma de los fusibles de cada equipo.
 - Si no hay ningún circuito del automóvil que tenga la potencia nominal suficiente, conecte el aparato directamente a la batería.

Lista de componentes 1

- Los números de la lista se corresponden con los de las instrucciones.
- El aparato se entrega previamente acoplado al soporte (1) y al marco de protección (2). Antes de instalar el aparato, utilice las llaves (4) para separarlo del soporte (1) y del marco de protección (2). Para más detalles, consulte "Sacar el marco de protección y el soporte (1)" en el dorso de esta hoja.
- Consérvese las llaves extractoras (5) para futuros usos, ya que también le serán necesarias si ha de sacar el aparato del coche.

Advertencia

Manipule con cuidado el soporte (1), para evitar lesionarse los dedos.

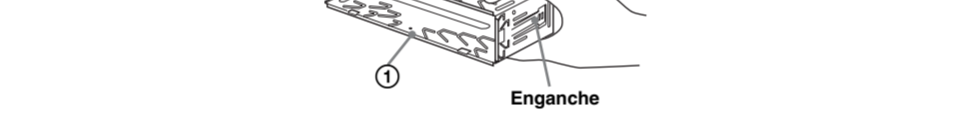

Esquema de la conexión 2

- Al cable interfaz de un teléfono de automóvil

Advertencia

- Si tiene una antena eléctrica sin caja de relés, la conexión de este aparato con el cable de alimentación (3) suministrado, puede dañar la antena.
- Nota sobre los cables de alimentación y suministro**
- El cable de control de la antena eléctrica motorizada (azul) suministra +12 V cc. al encender el sintonizador, o cuando se activan las funciones AF (FRECUENCIA ALTERNATIVA) o TA (ANUNCIO DE TRÁFICO).
- Si su automóvil tiene una antena eléctrica FM/MW/LW incorporada en la luneta trasera o en un cristal lateral, empalme el cable de control de la antena eléctrica (azul) o el cable de entrada de alimentación accesoria (rojo), al terminal de alimentación del potenciómetro de antena eléctrica existente. Para más detalles, consulte a su proveedor.
- Con este aparato no se puede utilizar una antena eléctrica sin caja de relés.
- Conexión para la conservación de la memoria**
- Cuando está conectado el cable amarillo de entrada de alimentación, ésta se suministrará permanentemente al circuito de la memoria, incluso cuando se cierre el interruptor del contacto del coche.
- Notas sobre la conexión de los altavoces**
- Antes de conectar los altavoces, apague el aparato.
- Utilice altavoces con una impedancia de 4 a 8 Ohms y con una capacidad de potencia adecuada, para evitar su deterioro.
- No conecte los terminales del sistema de altavoces al chasis del coche, ni los terminales de los altavoces de la derecha a los de la izquierda.
- No conecte el cable de masa de este aparato al borne negativo (-) del terminal del altavoz.
- No intente conectar los altavoces en paralelo.
- Conecte únicamente altavoces pasivos. La conexión de altavoces activos (con amplificadores incorporados) a los terminales de altavoz, puede dañar el aparato.
- Para evitar un malfuncionamiento, no utilice los cables de los altavoces incorporados instalados en su coche, si el aparato comparte un conector negativo (-) común para los altavoces de la derecha y los de la izquierda.
- No conecte entre sí los cables de altavoces del aparato.
- Nota sobre la conexión**
- Si el altavoz y el amplificador no están correctamente conectados, aparece "FAILURE" (AVERÍA) en la pantalla. En este caso, asegúrese de que el altavoz esté correctamente conectado.

Atenção

- Esta unidade foi concebida para funcionar apenas com uma massa negativa de corrente contínua de 12 V.
 - Evite deixar os cabos sob um parafuso ou presos em peças móveis (como, por exemplo, nas callhas dos bancos).
 - Antes de proceder às ligações, desligue o motor do automóvel, por forma a evitar a ocorrência de curtos-circuitos.
 - Ligue o cabo de alimentação (3) à unidade e às colunas antes de o ligar ao conector de alimentação auxiliar.
 - Rassemblez tous les câbles de mise à la masse en un point de masse commun.
 - Certifique-se de que isola todos os cabos soltos não ligados com fita isoladora.
- Notas acerca do cabo de alimentação (amarelo)**
- Sempre que ligar esta unidade juntamente com outros componentes estéreo, a potência nominal do circuito do automóvel ligado deverá ser superior à soma de todos os fusíveis dos componentes.
 - Se nenhum circuito do automóvel possuir potência suficiente, ligue a unidade directamente à bateria.

Lista de componentes 1

- Os números na lista correspondem aos números apresentados nas instruções.
- O suporte (1) e o anel de protecção (2) já vêm instalados na unidade. Antes de a instalar, utilize as chaves de libertação (4) para retirar o suporte (1) e o anel de protecção (2) da unidade. Para obter mais informações, consulte "Remover o anel de protecção e o suporte (1)" no verso da folha.
- Guarde as chaves de libertação (5) para utilizações futuras, uma vez que estas também são necessárias para retirar a unidade do automóvel.

Cuidado

Manuseie cuidadosamente o suporte (1) para evitar magoar os dedos.

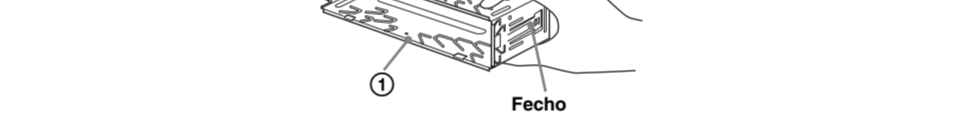

Nota
Antes de proceder à instalação, certifique-se de que os fechos, que se encontram em ambos os lados do suporte (1), estão inclinados 2 mm para dentro (30° rotacionados). Se os fechos estiverem direitos ou inclinados para fora, a unidade não ficará instalada correctamente e poderá desprendere-se.

Esquema de ligações 2

- Ligar o telefone para automóvel ao cabo de interface

Advertência

- Se possuir uma antena eléctrica sem caixa de relé, a ligação desta unidade ao cabo de alimentação (3) fornecido poderá danificar a antena.
- Notas acerca dos cabos de controlo e alimentação**
- O cabo de controlo da antena eléctrica (azul) fornece corrente contínua de +12 V sempre que ligar o sintonizador ou sempre que activar a função AF (FREQUENCIA ALTERNATIVA) ou TA (INFORMAÇÕES DE TRÁFICO).
- Se o automóvel possuir uma antena FM/MW/LW incorporada no vidro traseiro ou lateral, ligue o cabo de controlo da antena eléctrica (azul) ou o cabo de alimentação auxiliar (vermelho) ao terminal de alimentação do amplificador da antena existente. Para obter mais informações, consulte o seu agente.
- Esta unidade não poderá utilizar uma antena eléctrica sem caixa de relé.
- Ligação para conservação de memória**
- Quando o cabo de alimentação amarelo se encontrar ligado, a alimentação será sempre fornecida ao circuito de memória, mesmo quando o interruptor de ignição se encontrar desligado.
- Notas acerca de ligação das colunas**
- Desligue a unidade antes de ligar as colunas.
- Utilize colunas com uma impedância de 4 a 8 ohms e com capacidade de potência adequada, por forma a evitar avarias.
- Não ligue os terminais das colunas ao chassi do automóvel ou os terminais das colunas do lado direito aos das colunas do lado esquerdo.
- Não ligue o cabo de terra desta unidade ao terminal negativo (-) da coluna.
- Não tente ligar as colunas em paralelo.
- Ligue apenas colunas passivas. A ligação de colunas activas (com amplificadores incorporados) aos terminais das colunas poderá danificar a unidade.
- Para evitar quaisquer tipos de avarias, não utilize os cabos de coluna incorporados instalados no automóvel se a unidade dispuser de um cabo negativo (-) comum para as colunas dos lados direito e esquerdo.
- Não ligue os cabos das colunas da unidade em ao outro.
- Nota acerca da ligação**
- Se as colunas não se encontrarem ligadas correctamente, será apresentada a indicação "FAILURE" (FALHA) no ecrã. Se tal ocorrer, certifique-se de que as colunas se encontram correctamente ligadas.

Προληπτικά μέτρα

- Η συσκευή αυτή είναι σχεδιασμένη για χρήση μόνο με αρνητική γείωση 12V DC.
- Μην χειρίζεστε τα καλώδια με ένα κατσίβιλο και φροντίστε να μην μπερδευτούν με κινούμενα τμήματα (πχ. ρόδες με ταχύτητα καθισμάτων).
- Πριν από την πραγματοποίηση των συνδέσεων, σβήστε την ανάφλεξη του αυτοκινήτου προκειμένου να αποφεύγετε βραχυκυκλώματα.
- Συνδέστε το καλώδιο τροφοδοσίας (3) στην συσκευή και στα ηχεία πριν να το συνδέσετε στην υποδοχή σύνδεσης εφεδρικής τροφοδοσίας.
- Συνδέστε όλες τις γειώσεις σε ένα κοινό σημείο γείωσης.
- Φροντίστε να μονώσετε καλά οποιοδήποτε χαλαρό μη συνδεδεμένο καλώδιο με μονωτική ταινία για περισσότερη ασφάλεια.
- Σημειώσεις σχετικά με το καλώδιο τροφοδοσίας ισχύος (κίτρινο)**
- Όταν συνδέετε την συσκευή αυτή σε συνδυασμό με άλλες στερεοφωνικές συσκευές, οι ονομαστικές τιμές του συνδεδεμένου κυκλώματος του αυτοκινήτου θα πρέπει να είναι υψηλότερες από το άθροισμα των ονομαστικών τιμών σύνδεσης της κάθε συσκευής ξεχωριστά.
- Εάν οι ονομαστικές τιμές σύνδεσης στα καλώδια του αυτοκινήτου δεν είναι αρκετά υψηλές, συνδέστε την συσκευή κατευθείαν στην μπαταρία.

Λίστα εξαρτημάτων 1

- Οι αριθμοί της λίστας αντιστοιχούν σε αυτούς των οδηγιών.
- Το προάρθριο στήριξης (1) και το καλώδιο προστασίας (2) τοποθετούνται στην συσκευή πριν από την αποστολή. Πριν από την τοποθέτηση της συσκευής, χρησιμοποιήστε τα κλειδιά απελευθέρωσης (4) για να αποσπαστεί το προάρθριο στήριξης (1) και το καλώδιο προστασίας (2) από την συσκευή. Για περισσότερες λεπτομέρειες, συμβουλευτείτε το τμήμα "Απόσπαση του καλώρου προστασίας και του προάρθριου στήριξης (1)" στο οπισθοφύλλο.
- Φυλάξτε τα κλειδιά απελευθέρωσης (5) για πιθανή μελλοντική τους χρήση, μια και θα σας φανούν χρήσιμα εάν βελήτε να βγάλει την συσκευή από το αυτοκίνητό σας.

Προσοχή

Χειριστείτε με προσοχή το προάρθριο στήριξης (1) προκειμένου να αποφεύγετε τραυματισμό στα δάχτυλά σας.



Σημείωση
Πριν από την εγκατάσταση, βεβαιωθείτε ότι το άγκιστρο και στις δύο πλευρές του προάρθριου στήριξης (1) είναι λιωμένα προς τα μέσα κατά 2 mm (30°). Αν το άγκιστρο είναι ευθεία και λιωμένα προς τα έξω, η εγκατάσταση της συσκευής δεν θα πραγματοποιηθεί σωστά και μπορεί να αναστράψει.

Διάγραμμα σύνδεσης 2

- Προς το καλώδιο διασύνδεσης ενός τηλεφώνου αυτοκινήτου.

Προειδοποίηση

- Αν έχετε μια κεραία χωρίς κουτί ρελέ, η σύνδεση της συσκευής αυτής με το παρεχόμενο καλώδιο τροφοδοσίας (3) είναι δυνατό να προκαλέσει βλάβη στην κεραία.
- Σημειώσεις σχετικά με το καλώδιο έλεγχου και τροφοδοσίας ισχύος**
- Το καλώδιο έλεγχου της κεραίας (μπλε) πρέπει να 12 V DC όταν ενεργοποιείτε το ραδιόφωνο, ή όταν ενεργοποιείτε την λειτουργία AF (Εναλλακτική Συχνότητα) ή TA (Πληροφορίες Κυκλοφορίας).
- Αν το αυτοκίνητό διαθέτει μια ενσωματωμένη κεραία FM/MW/LW στο πίσω ή στο πλευρικό γλάσι, συνδέστε το καλώδιο έλεγχου της κεραίας (μπλε) ή το καλώδιο εισόδου βοηθητικής τροφοδοσίας (κόκκινο) στην υποδοχή τροφοδοσίας του υφιστάμενου ενισχυτή κεραίας. Για περισσότερες λεπτομέρειες, απευθυνθείτε στον προμηθευτή σας.
- Με τη συσκευή αυτή δεν είναι δυνατό να χρησιμοποιήσετε μια κεραία αυτοκινήτου χωρίς κουτί ρελέ.
- Σύνδεση για τη διατήρηση της μνήμης**
- Αν συνδέσετε το κίτρινο καλώδιο εισόδου, θα εξασφαλιστεί να παρέχεται ενέργεια στο κύκλωμα μνήμης, ακόμα και όταν ο διακόπτης ανάφλεξης βρίσκεται στη θέση απενεργοποίησης.
- Σημειώσεις σχετικά με τη σύνδεση των ηχείων**
- Πριν συνδέσετε τα ηχεία, απενεργοποιήστε την τροφοδοσία της συσκευής.
- Χρησιμοποιήστε ηχεία με σύνθετη αντίσταση μεταξύ 4 και 8 ohms, και με την κατάλληλη ισχύ έτσι ώστε να αποφευχθεί βλάβη τους.
- Μη συνδέετε τα τεμαχικά του συστήματος των ηχείων στο σασί του οχήματος, και μη συνδέετε τα τεμαχικά του δεξιού ηχείου με αυτό του αριστερού ηχείου.
- Μη συνδέετε τη γείωση αυτής της συσκευής στην αρνητική υποδοχή (-) των ηχείων.
- Μην επιχειρήσετε να συνδέσετε τα ηχεία παράλληλα.
- Μη συνδέετε μόνο τα παθητικά ηχεία. Η σύνδεση ενεργών ηχείων (με ενσωματωμένους ενισχυτές) στις υποδοχές των ηχείων είναι δυνατό να προκαλέσει βλάβη στη συσκευή.
- Για να αποφύγετε οποιαδήποτε δυσλειτουργία, μη χρησιμοποιείτε τα ενσωματωμένα καλώδια τα οποία έχουν εγκατασταθεί στο αυτοκίνητο αν η συσκευή μονώθηκε με ένα κοινό αρνητικό καλώδιο (-) για το αριστερά και το δεξιό ηχείο.
- Μην συνδέετε τα καλώδια των ηχείων μεταξύ τους.
- Σημείωση σχετικά με τη σύνδεση**
- Αν το ηχείο και ο ενισχυτής δεν έχουν συνδεθεί σωστά, θα εμφανιστεί στην οθόνη η ένδειξη "FAILURE". Σε αυτήν την περίπτωση, βεβαιωθείτε ότι το ηχείο έχει συνδεθεί σωστά.

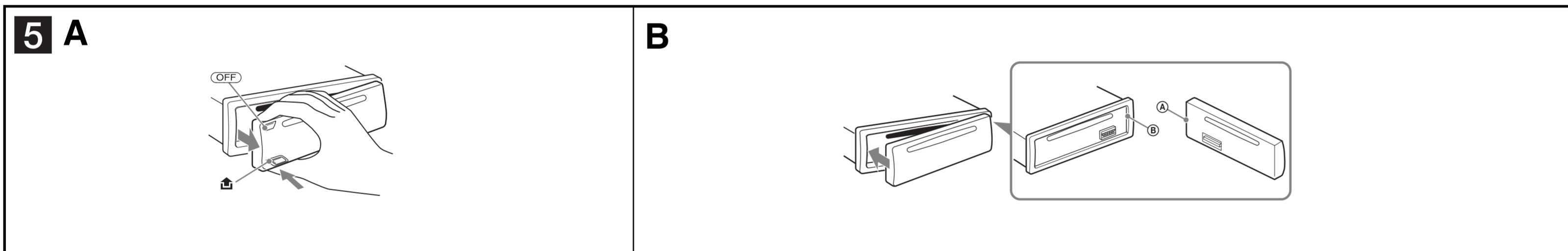
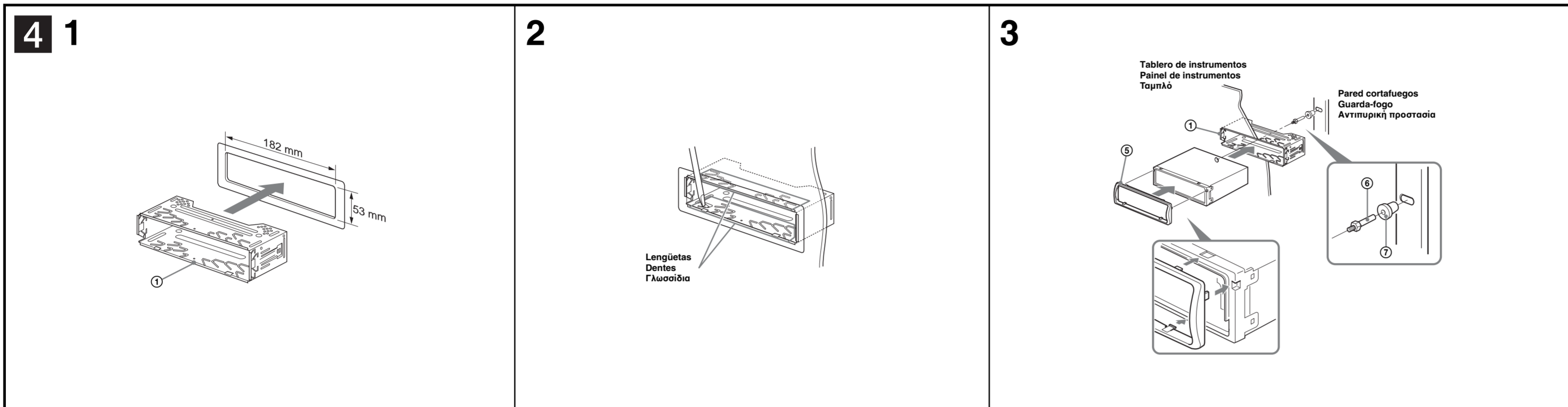
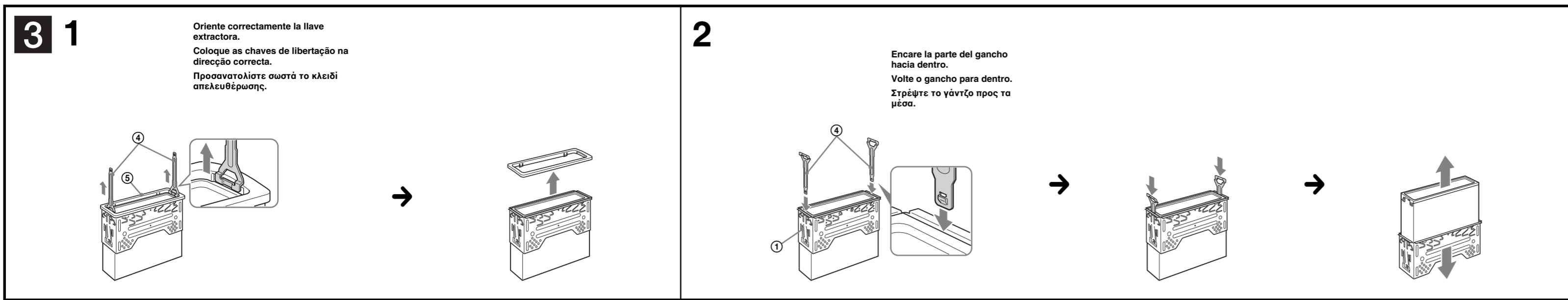

Precauciones

- Escoga cuidadosamente el lugar de instalación, de forma que el aparato no interfiera las maniobras habituales de la conducción.
- Evite instalar el aparato en áreas sujetas a polvo, suciedad, excesivas vibraciones o altas temperaturas, como podría ser a pleno sol o cerca de los conductos de calefacción.
- Utilice solamente el material de montaje suministrado, para conseguir una instalación sólida y segura.

Reglaje del ángulo de montaje

Ajuste el ángulo de montaje a menos de 45°.

Forma de extraer el marco de protección y el soporte 3

Antes de instalar el aparato, saque el marco de protección ③ y el soporte ①.

- 1 Saque el marco de protección ③.
 - 1 Acople al mismo tiempo las dos llaves de extraer ④, al marco de protección ③.
 - 2 Tire hacia fuera las llaves de extraer ④, para sacar el marco de protección ③.
- 2 Extraiga el soporte ①.
 - 1 Inserte a la vez ambas llaves de extraer ④ entre el aparato y el soporte ①, hasta que suene un chasquido.
 - 2 Tire hacia abajo el soporte ① y, seguidamente, empuje hacia arriba el aparato para separarlo.

Ejemplo de montaje 4

Instalación en el tablero de instrumentos

- Nota**
- Si es necesario, doble estas lengüetas hacia fuera para conseguir una fijación segura (1-2).
 - Asegúrese de que los 4 enganches sobre el marco de protección ③ estén correctamente incorporados en las ranuras del aparato (1-3).

Forma de extraer y colocar el panel frontal 5

Antes de instalar el aparato, saque el panel frontal.

5-A Para extraerlo

Antes de sacar el panel frontal, no olvide pulsar **(OFF)**. Pulse **⏻** y tire de él hacia usted.

5-B Para colocarlo

Acople la parte ② del panel frontal en la parte ⑥ del aparato, según se ilustra mas abajo, y presione sobre el lado izquierdo en la posición correcta hasta que suene un chasquido.

Advertencia en caso de que el dispositivo de arranque de su coche no tenga una posición ACC

Asegúrese de activar la función Auto Off (Apagado automático). Para más detalles, consulte las instrucciones de funcionamiento suministradas. El aparato se apagará automáticamente en el plazo de tiempo ajustado una vez que se cierre la conexión, lo cual previene la descarga de la batería. Si usted no ha activado la función Auto Off, pulse sostenidamente **(OFF)** hasta que desaparezca la visualización en pantalla, cada vez que apague el motor.

Precauções

- Escolha cuidadosamente o local de instalação, por forma a que a unidade não interfira com a condução normal do veículo.
- Evite instalar a unidade em áreas sujeitas a pó, sujidade, vibração excessiva ou temperaturas elevadas, tais como, a luz solar directa ou próximo de condutas de ar quente.
- Para garantir uma instalação segura, utilize apenas as ferramentas de montagem fornecidas.

Ajuste do ângulo de montagem

Ajuste o ângulo de montagem por forma a que este seja inferior a 45°.

Retirar o anel de protecção e o suporte 3

Antes de instalar a unidade, retire o anel de protecção ③ e o suporte ① da unidade.

- 1 Retirar o anel de protecção ③.
 - 1 Fixe as chaves de libertação ④ ao anel de protecção ③.
 - 2 Puxe as chaves de libertação ④ para remover o anel de protecção ③.
- 2 Retirar o suporte ①.
 - 1 Introduza ambas as chaves de libertação ④ entre a unidade e o suporte ① até ouvir um estalido.
 - 2 Puxe o suporte ①, puxando-o para baixo e, em seguida, remova a unidade, puxando-a para cima, por forma a separá-los.

Exemplo de montagem 4

Instalação no painel de instrumentos

- Nota**
- Para realizar uma instalação segura, incline os dentes para fora (1-2).
 - Certifique-se de que os 4 fechos do anel de protecção ③ se encontram correctamente introduzidos nas ranhuras da unidade (1-3).

Como retirar e colocar o painel frontal 5

Antes de instalar a unidade, retire o painel frontal.

5-A Para retirá-lo

Antes de retirar o painel frontal, certifique-se de que prime **(OFF)** (DESLIGAR). Prima **⏻** e puxe-o na sua direcção.

5-B Para colocá-lo

Encaixe a parte ② do painel frontal na parte ⑥ da unidade, conforme apresentado na figura, e pressione o lado esquerdo até ouvir um estalido.

Advertência caso a ignição do seu automóvel não possua posição ACC

Certifique-se de que define a função Auto Off (Automático Desligado). Para mais informações, consulte o Manual de Instruções fornecido. A unidade irá encerrar completa e automaticamente no horário programado e após a unidade estar desligada, evitando um desgaste na bateria. Se não seleccionar a função Auto Off (Automático Desligado), carregue **(OFF)** (DESLIGAR) sem soltar até o visor desaparecer quando desligar a ignição.

Προληπτικά μέτρα

- Επιλέξτε προσεκτικά το σημείο της εγκατάστασης, έτσι ώστε η συσκευή να μην παρεμποδίζει τις κανονικές συνθήκες οδήγησης.
- Αποφύγετε την εγκατάσταση της συσκευής σε σημεία όπου είναι δυνατό να εκτεθεί σε υψηλές θερμοκρασίες, όπως το άμεσο ηλιακό φως ή ο θερμός αέρας της θέρμανσης, ή στη σκόνη, τη βρωμιά, ή σε υπερβολικούς κραδασμούς.
- Για να πραγματοποιήσετε μια ασφαλή και σταθερή εγκατάσταση, να χρησιμοποιείτε μόνο τα παρεχόμενα εξαρτήματα μονταρίσματος.

Ρύθμιση της γωνίας μονταρίσματος

Ρυθμίστε τη γωνία μονταρίσματος σε λιγότερο από 45°.

Απόσπαση του κολάρου προστασίας και του προσαρτήματος στήριξης 3

Πριν από την εγκατάσταση της συσκευής, βγάλτε το κολάρο προστασίας ③ και το προάρτημα στήριξης ① από την συσκευή.

- 1 Βγάλτε το κολάρο προστασίας ③.
 - 1 Αγκιστρώστε τα κλειδιά απελευθέρωσης ④ στο κολάρο προστασίας ③.
 - 2 Τραβήξτε τα κλειδιά απελευθέρωσης ④ για να βγάλετε το κολάρο προστασίας ③.
- 2 Βγάλτε το προάρτημα στήριξης ①.
 - 1 Εισαγάγετε και τα δύο κλειδιά απελευθέρωσης ④ μαζί ανάμεσα στην συσκευή και στο προάρτημα στήριξης ① μέχρι να εφαρμόσουν απόλυτα με ένα κλικ.
 - 2 Τραβήξτε το προάρτημα στήριξης ① προς τα κάτω, και στη συνέχεια τραβήξτε προς τα πάνω την συσκευή για να την διαχωρίσετε.

Παράδειγμα μονταρίσματος 4

Εγκατάσταση στο ταμλό

Σημειώσεις

- Αν είναι αναγκαίο, διπλώστε τα γλωσσίδα αυτά προς τα έξω έτσι ώστε να εφαρμόσει απόλυτα (1-2).
- Ελέγξτε αν τα 4 άγκιστρα του κολάρου προστασίας ③ έχουν εφαρμόσει σωστά στις σχισμές της συσκευής (1-3).

Πώς να αποσπάσετε και να προσαρμόσετε το μπροστινό πλαίσιο 5

Πριν από την εγκατάσταση της συσκευής, αποσπάστε το μπροστινό πλαίσιο.

5-A Απόσπαση

Πριν από την απόσπαση του μπροστινού πλαισίου, φροντίστε να πιέσετε το **(OFF)**. Πιέστε το **⏻** και τραβήξτε το προς το μέρος σας.

5-B Τοποθέτηση

Προσαρμόστε το τμήμα ② του μπροστινού πλαισίου στο τμήμα ⑥ της συσκευής έτσι όπως υποδεικνύεται στην εικόνα και ωθείστε την αριστερή πλευρά στη θέση μέχρι να εφαρμόσει απόλυτα με ένα κλικ.

Προειδοποίηση όταν κάνετε την εγκατάσταση σε ένα όχημα χωρίς τη θέση ACC (αξεσουάρ) στο διακόπτη ανάφλεξης του

Βεβαιωθείτε ότι θα έχετε θέση την λειτουργία Auto Off. Για περισσότερες λεπτομέρειες, συμβουλευτείτε το Εγχειρίδιο Οδηγών Χρήσης. Η συσκευή θα απενεργοποιηθεί πλήρως και αυτόματα στον καθορισμένο χρόνο αφού οηραστεί η συσκευή, κάτι το οποίο αποτρέπει την εξάντληση των μπαταριών. Αν δεν θέσετε την λειτουργία Auto Off, πιέστε και διατηρήστε πιεσμένο το **(OFF)** μέχρι να ορθώσει η οθόνη κάθε φορά που ορθνετε την ανάφλεξη του οχήματος.

Esquema de conexión de la alimentación

El conector de alimentación auxiliar puede variar en función del tipo de automóvil. Compruebe el esquema del conector de alimentación auxiliar de su coche, para asegurarse de que las conexiones se correspondan correctamente. Existen tres tipos básicos (vea la ilustración aquí debajo). Es posible que tenga que cambiar las posiciones de los cables rojo y amarillo en el cable de conexión de la alimentación estereofónica del coche. Después de haber emparejado correctamente las correspondientes conexiones con los cables de alimentación comutada, conecte el aparato a la alimentación de potencia del coche. Si tiene alguna duda o problema para conectar este aparato, y que no estén explicados en este manual, consulte por favor al distribuidor de su automóvil.

Esquema de ligações eléctricas

O conector de alimentação auxiliar pode variar de automóvel para automóvel. Verifique o esquema do conector de alimentação auxiliar do automóvel, por forma a certificar-se de que as ligações se encontram efectuadas correctamente. Existem três tipos básicos (abaixo apresentados). Poderá necessitar de alterar as posições dos cabos vermelho e amarelo no cabo de alimentação do auto-áudio. Após fazer corresponder as ligações e alterar correctamente a posição dos cabos de alimentação, ligue a unidade à alimentação do automóvel. Caso possua quaisquer questões ou problemas relativos à ligação da unidade não tratados neste manual, consulte o concessionário automóvel.

Διάγραμμα σύνδεσης τροφοδοσίας

Η σύνδεση βοηθητικής τροφοδοσίας ισχύος είναι δυνατό να ποικίλει ανάλογα με το όχημα. Ελέγξτε το διάγραμμα σύνδεσης της σύνδεσης βοηθητικής τροφοδοσίας για να βεβαιωθείτε ότι όλες οι συνδέσεις έχουν πραγματοποιηθεί σωστά. Υπάρχουν τρεις βασικοί τύποι (απεικονίζονται παρακάτω). Είναι δυνατό να χρειαστεί να εναλλάξετε τις θέσεις του κόκκινου και του κίτρινου καλωδίου της τροφοδοσίας ισχύος του αυτοκινήτου. Αφού ταυρίσετε τις συνδέσεις και έχετε τοποθετήσει σωστά τα καλώδια της τροφοδοσίας, συνδέστε την συσκευή στην τροφοδοσία του αυτοκινήτου. Εάν έχετε οποιαδήποτε αμφισβητούμενα ή προβλήματα σχετικά με τη σύνδεση αυτής της συσκευής τα οποία δεν καλύπτονται από το παρόν εγχειρίδιο οδηγιών χρήσης, απευθυνθείτε στον αντιπρόσωπο του οχήματός σας.

Conector de alimentación auxiliar
Conector de alimentação auxiliar
Έξτρα υποδοχή σύνδεσης τροφοδοσίας

a

Rojo Vermelho
Κόκκινο

Rojo Vermelho
Κόκκινο

Amarillo Amarelo
Κίτρινο

Amarillo Amarelo
Κίτρινο

4	Amarillo Amarelo Κίτρινο	alimentación permanente fonte de alimentação continua συνεχής τροφοδοσία ισχύος	7	Rojo Vermelho Κόκκινο	alimentación conmutada fonte de alimentação comutada μεταγόμενη τροφοδοσία ισχύος
---	-----------------------------	---------------------------------------------------------------------------------------------	---	--------------------------	-----------------------------------------------------------------------------------------------

b

Rojo Vermelho
Κόκκινο

Rojo Vermelho
Κόκκινο

Amarillo Amarelo
Κίτρινο

Amarillo Amarelo
Κίτρινο

4	Amarillo Amarelo Κίτρινο	alimentación conmutada fonte de alimentação comutada μεταγόμενη τροφοδοσία ισχύος	7	Rojo Vermelho Κόκκινο	alimentación permanente fonte de alimentação continua συνεχής τροφοδοσία ισχύος
---	-----------------------------	-----------------------------------------------------------------------------------------------	---	--------------------------	---------------------------------------------------------------------------------------------

c

Rojo Vermelho
Κόκκινο

Rojo Vermelho
Κόκκινο

Amarillo Amarelo
Κίτρινο

Amarillo Amarelo
Κίτρινο

el coche sin posición ACC
automóvel sem posição ACC
το αυτοκίνητο δεν έχει θέση ACC