

# FM/MW/LW Cassette Car Stereo

Installation/Connections  
 Instalación/Conexiones  
 Montering/Anslutning  
 Instalação/Ligações

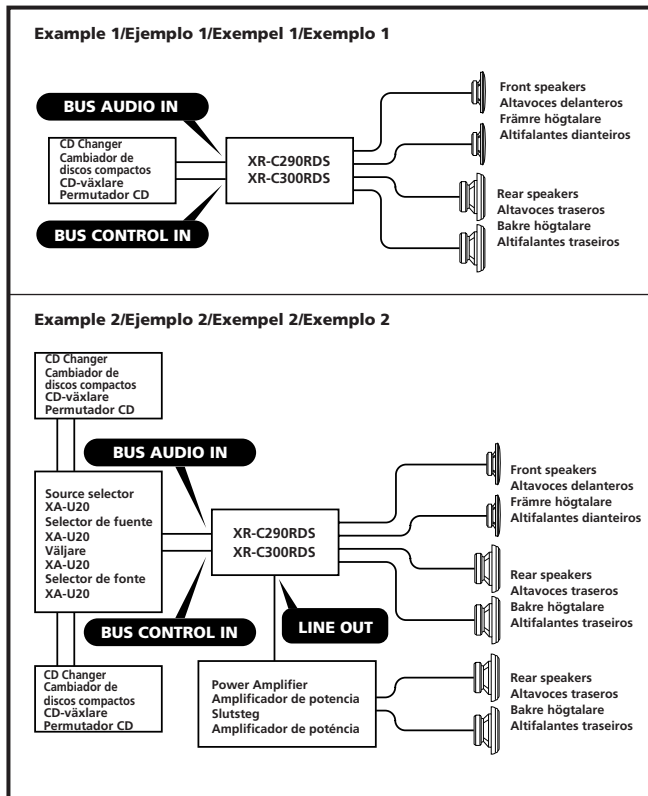

## XR-C290RDS XR-C300RDS

Sony Corporation © 1996 Printed in France

### Parts for Installation and Connections Componentes de montaje y conexiones Medföljande monteringsdelar Peças para instalação e ligações

The numbers in the list are keyed to those in the instructions.  
 Los números de la lista corresponden a los de las instrucciones.  
 Siffrorna i nedan hänvisar till de siffror som nämns i texten i detta häfte.  
 Os números dos componentes de montagem na lista correspondem aos números das instruções.

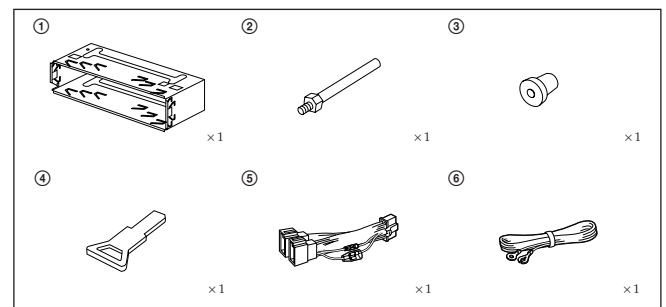

The release key ④ is used for dismantling the unit. See the operating instructions manual for details.  
 La llave de liberación ④ se utiliza para desmontar la unidad. Con respecto a los detalles, consulte el manual de instrucciones.

Använd den medföljande nyckeln ④ för bilstereons demontering ur instrumentfattningen. Vi hänvisar till bilstereons bruksanvisning angående detaljer.

A chave de liberação ④ é necessária, caso deseje desmontar o aparelho de onde este foi instalado. Veja o manual de instruções para maiores detalhes.

# Installation

## Precautions

- Do not tamper with the four holes on the upper surface of the unit. They are for tuner adjustments to be done only by service technicians.
- Choose the installation location carefully so that the unit will not hamper the driver during driving.
- Avoid installing the unit where it would be subject to high temperatures, such as from direct sunlight or hot air from the heater, or where it would be subject to dust, dirt or excessive vibration.
- Use only the supplied mounting hardware for a safe and secure installation.

## Mounting angle adjustment

Adjust the mounting angle to less than 20°.

## How to Detach and Attach the Front Panel

Before installing the unit, detach the front panel.

### To detach

Before detaching the front panel, be sure to press the OFF button first. Then press the RELEASE button to open up the front panel, and detach the panel by pulling it towards you as illustrated.

### To attach

Align the parts ④ and ⑤, and push the front panel until it clicks.

# Instalación

## Precauciones

- No toque los cuatro orificios de la superficie superior de la unidad. Estos orificios son para ajustes del sintonizador que solamente deberán realizar técnicos de reparación.
- Elija cuidadosamente el lugar de montaje de forma que la unidad no interfiera las funciones normales de conducción.
- Evite instalar la unidad donde pueda quedar sometida a altas temperaturas, como a la luz solar directa o al aire de calefacción, o a polvo, suciedad, o vibraciones excesivas.
- Para realizar una instalación segura y firme, utilice solamente la ferretería de montaje suministrada.

## Ajuste del ángulo de montaje

Ajuste el ángulo de montaje a menos de 20°.

## Forma de extraer e instalar el panel frontal

Antes de instalar la unidad, extraiga el panel frontal.

### Para extraerlo

Antes de extraer el panel frontal, cerciórese de presionar la tecla OFF. Después presione la tecla RELEASE para abrir el panel frontal, y extraiga éste tirando de él hacia usted como se muestra en la ilustración.

### Para instalarlo

Alinee las partes ④ y ⑤, y presione el panel frontal hasta que chasquee.

# Montering

## Sökerhetsföreskrifter

- Låt de fyra hålen på bilstereons ovansida vara. De är till för radiojusteringar som endast får utföras av fackkunniga tekniker.
- Var nog när du väljer var i bilen du monterar bilstereon, så att den inte sitter i vägen när du kör.
- Montera inte bilstereon där den utsätts för värme, t ex solskin eller varmluft, eller där den utsätts för damm, smuts och/eller vibrationer.
- Använd endast de medföljande monteringsstillbehören för att vara säker på att bilstereon monteras på ett säkert och korrekt sätt.

## Tillåten monteringsvinkel

Monteringsvinkeln får inte vara större än 20 grader.

## Ta loss/fästa frontpanelen

Ta loss frontpanelen innan du monterar bilstereon.

### Ta loss frontpanelen

Tryck på OFF för att slå av strömmen innan du tar loss frontpanelen. Tryck därefter på RELEASE för att öppna frontpanelen. Ta loss frontpanelen genom att dra den utåt enligt illustrationen nedan:

### Fästa frontpanelen

Lägg ④ och ⑤ mot varandra, kant i kant, och tryck tills du hör ett klickljud.

# Instalação

## Precações

- Não altere indevidamente os quatro orifícios da superfície da parte superior do aparelho. Estes servem para regulações do sintonizador que devem ser efectuadas somente por técnicos qualificados.
- Escolha com cuidado um local apropriado para a montagem do aparelho, para que este não interfira com as manobras necessárias à condução do veículo.
- Evite instalar o aparelho onde possa estar sujeito a altas temperaturas, tais como em locais expostos directamente à luz do sol, ao ar quente dos aquecimentos, ou sujeitos a pó, sujidade ou vibração excessiva.
- Para efectuar uma instalação segura utilize unicamente o montagem fornecido.

## Ajuste do ângulo de montagem

Ajuste o ângulo de montagem a menos de 20°.

## Para retirar e colocar o painel frontal

Retire o painel frontal antes de iniciar a instalação do aparelho.

### Para retirar

Antes de retirar o painel frontal, carregue na tecla OFF. A seguir, carregue na tecla RELEASE para abrir o painel frontal e retire-o, puxando-o para fora como ilustrado.

### Para colocar

Alineie as partes ④ e ⑤, e fixe o painel frontal pressionando-o até que encaixe.

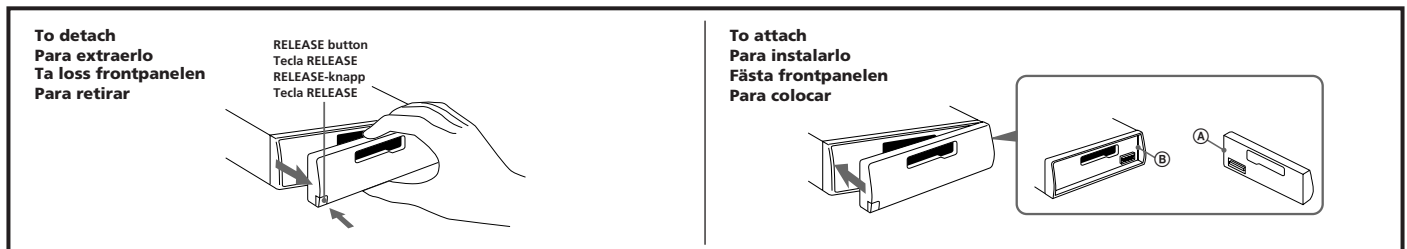

## Mounting Example

Installation in the dashboard

## Ejemplo de montaje

Instalación en el salpicadero

## Exempel på montering

Montera på instrumentbrädan

## Exemplo de montagem

Instalação no tablier

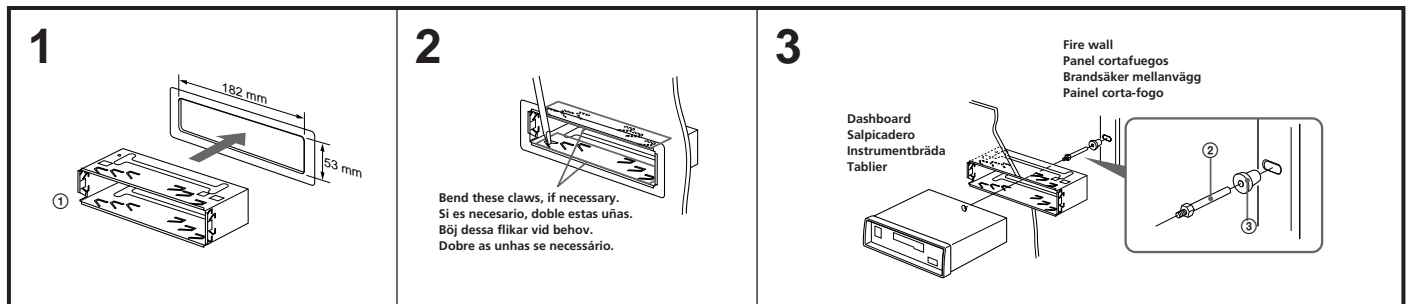

## Note for Connecting

If there is alternator noise (a whining sound when raising engine speed), ground the master unit by connecting it to a metal point of the car with the supplied chassis ground cord ⑥. Connect the ground cord to the master unit with part ② as shown in the illustration.

## Nota sobre conexão

Si el alternador emite ruido (un zumbido al aumentar la velocidad del motor), conecte la unidad principal a tierra y, para ello, enchúfela a un punto de metal del automóvil mediante el cable de toma a tierra del chasis ⑥ suministrado. Conecte el cable de toma a tierra a la unidad principal con la pieza ② como se muestra en la ilustración.

## Angående anslutningar

Om motorn ger störningar (ett vinande ljud när du gasar) bör du jorda huvudenheten till en metallpunkt på bilen med den medföljande chassijordkabeln ⑥. Anslut jordkabeln till huvudenheten med jordkontakten ② enligt bilden.

## Nota sobre a ligação

Se o alterador começar a produzir ruídos (um som agudo durante o aumento da velocidade do motor), ligue a unidade principal à terra. Para tal, ligue o cabo de terra do chassi ⑥ fornecido a um ponto metálico do automóvel. Ligue o cabo de ligação à terra ao aparelho principal ②, como se mostra na ilustração.

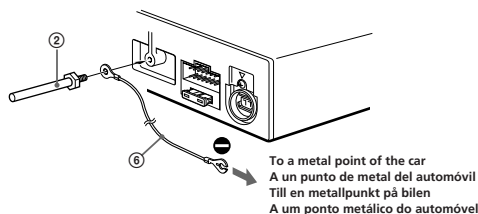

# Connections

## Caution

- This unit is designed for negative ground 12 V DC operation only.
- Connect the power connecting cord ② to the unit and speakers before connecting it to the auxiliary power connector.
- Run all ground wires to a common ground point.

## If Your Car has No Accessory Position on the Ignition Key Switch — POWER SELECT Switch

The illumination on the front panel is factory-set to be turned on even when the unit is not being played. However, this setting may cause some car battery wear if your car has no accessory position on the ignition key switch. To avoid this battery wear, set the POWER SELECT switch located on the bottom of the unit to the ② position, then press the reset button. The illumination is reset to stay off while the unit is not being played.

### Note

The caution alarm for the front panel is not activated when the POWER SELECT switch is set to the ② position.

## Reset Button

When the installation and connections are over, be sure to press the reset button with a ballpoint pen etc.

### Note on the control leads

The power antenna control lead (blue) supplies +12 V DC when you turn on the tuner or when you activate the ATA (Automatic Tuner Activation), AF (Alternative Frequency) or the TA (Traffic Announcement) Function.

### Memory hold connection

When the yellow power input lead is connected, power will always be supplied to the memory circuit even when the ignition key is turned off.

### Notes on speaker connection

- Before connecting the speakers, turn the unit off.
- Use speakers with an impedance of 4 to 8 ohms, and with adequate power handling capacities. Otherwise, the speakers may be damaged.
- Do not connect the terminals of the speaker system to the car chassis, and do not connect the terminals of the right speaker with those of the left speaker.
- Do not attempt to connect the speakers in parallel.
- Do not connect any active speakers (with built-in amplifiers) to the speaker terminals of the unit. Doing so may damage the active speakers. Therefore, be sure to connect passive speakers to these terminals.

### Warning

If you have a power antenna without a relay box, connecting this unit with the supplied power connecting cord ② may damage the antenna.

# Conexiones

## Precauciones

- Esta unidad ha sido diseñada para alimentarse con 12 V CC, negativo a masa, solamente.
- Conecte el cable de conexión de alimentación ② a la unidad y a los altavoces antes de conectarlo al conector de alimentación auxiliar.
- Conecte todos los conductores de puesta a masa a un punto común.

## Si el automóvil no dispone de posición para accesorios en la llave de encendido

### — Selector POWER SELECT

La iluminación del panel frontal ha sido ajustada en fábrica para que esté activada aunque la unidad no se encuentre en reproducción. Sin embargo, este ajuste puede provocar cierta descarga de la batería del automóvil si éste no dispone de posición para accesorios en la llave de encendido. Para evitar esto, ponga el selector POWER SELECT, situado en la base de la unidad, en la posición ② y, después, presione el botón de reposición. La iluminación estará desactivada cuando la unidad no se encuentre en reproducción.

### Nota

La alarma de precaución del panel frontal no se activará cuando el selector POWER SELECT se encuentre en la posición ②.

Change the position with a jeweler's screwdriver, etc. Cambie la posición con un destornillador de relojero, etc. Använd en skruvmejsel för finmekaniker eller ett liknande verktyg för att ändra på omkopplarläget. Altere a posição do interruptor com uma chave de fendas de precisão, etc.

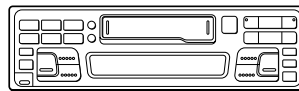

## Botón de reposición

Cuando finalice la instalación y las conexiones, cerciórese de presionar el botón de reposición con un bolígrafo, etc.

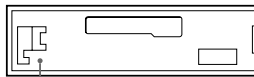

Reset button  
Botón de reposición  
Nollställningsknapp  
Botão de reinicialização

### Nota sobre conductores de control

El conductor de control de la antena motorizada (azul) suministrará +12 V CC cuando conecte la alimentación del sintonizador o cuando active la función de activación automática del sintonizador (ATA), frecuencia alternativa (AF) o la de anuncios de tráfico (TA).

### Conexión para protección de la memoria

Si conecta el conductor de entrada amarillo, el circuito de la memoria recibirá siempre alimentación, incluso aunque ponga la llave de encendido en la posición OFF.

### Notas sobre la conexión de los altavoces

- Antes de conectar los altavoces, desconecte la alimentación de la unidad.
- Utilice altavoces con una impedancia de 4 a 8 ohmios, y con la potencia máxima admisible adecuada, ya que de lo contrario podría dañarlos.
- No conecte los terminales del sistema de altavoces al chasis del automóvil, ni los del altavoz izquierdo a los del derecho.
- No intente conectar los altavoces en paralelo.
- No conecte altavoces activos (con amplificadores incorporados) a los terminales de altavoces de la unidad. Si lo hiciese, podría dañar tales altavoces. Por lo tanto, cerciórese de conectar altavoces pasivos a estos terminales.

### Advertencia

Si dispone de una antena motorizada sin dispositivo de relé, la conexión de esta unidad con el cable de conexión de alimentación ② suministrado puede dañar la antena.

# Anslutning

## Sökerhetsföreskrifter

- Denna bilstereo är endast avsedd för anslutning till ett negativt jordat, 12 V bilbatteri.
- Anslut strömkabeln ② till enheten och högtalarna innan du ansluter den till den yttre strömanslutning.
- Dra samtliga jordledningar till en och samma jordningspunkt.

## Montera bilstereon i en bil vars tändlås inte har något strömläge — Omkopplaren POWER SELECT

Innan bilstereon levererades från fabriken ställdes belysningen i teckenfönstret in så att den lyser också när bilstereon inte används. Detta kan emellertid orsaka urladdning av batteriet när du använder bilstereon i en bil, vars tändlås saknar läget ACC (strömläge). Skjut omkopplaren POWER SELECT på bilstereons undersida till läge ② och tryck sedan på återställningsknappen för att undvika att bilbatteriet laddas ur. Nu lyser inte längre belysningen i teckenfönstret när bilstereon inte används.

### Obsövara

Varningssignalen, som varnar om du inte har tagit loss frontpanelen, ljuder inte när omkopplaren POWER SELECT står i läge ②.

## Nollställningsknappen

Kom ihåg att använda en penna eller något annat spetsigt föremål för att trycka på nollställningsknappen när anslutningen och monteringen är klar.

### Att observera angående de olika styrkablarna

Motorantennens styrkabel (blå) leder +12 volts läckström när bilradion slås på eller när alternativa frekvenser (AF) eller trafikmeddelanden (TA) kopplas in.

### Anslutning för minnesstöd

När du anslutit den gula, ingående strömkabeln försörjs minneskretsen med ström hela tiden, även när tändlåset slås ifrån.

### Att observera angående högtalarnas anslutning

- Slå av bilstereon innan du ansluter högtalarna.
- Anslut endast högtalare, vars impedans varierar från 4 till 8 ohm och som har tillräcklig effektkänslighetskapacitet för att skydda högtalarna mot skador.
- Anslut inte något av högtalaruttagen till bilens chassi. Anslut inte heller uttagen på höger högtalare till uttagen på vänster högtalare.
- Anslut inte högtalarna parallellt.
- Anslut inte aktiva högtalare (med inbyggda slutsteg) till bilstereons högtalaruttag, eftersom de kan skada de aktiva högtalarna. Var noga med att bara ansluta passiva högtalare till dessa uttag.

### Varning

Om du har en motorantenn utan reläbox kan antennen skadas om du ansluter enheten med den medföljande strömkabeln ②.

# Connexions

## Advertência

- Este aparelho foi projectado para funcionar somente com corrente contínua de 12 V com massa negativa.
- Ligue o cabo de alimentação de corrente ② ao aparelho e aos alifalantes antes de o ligar ao conector de corrente auxiliar.
- Ligue todos os fios de terra num ponto de massa comum.

## Se o seu automóvel não estiver equipado com uma chave de ignição com posição acessórios — Interruptor POWER SELECT

A iluminação do painel frontal é regulada na fábrica para se manter acesa, mesmo quando o aparelho não estiver ligado. No entanto, esta regulação pode provocar a descarga da bateria se o aparelho for utilizado em automóveis sem chave de ignição com posição acessórios. Para evitar a descarga da bateria, regule o interruptor POWER SELECT, situado na base do aparelho, para a posição ②. Em seguida, carregue no botão de reinicialização. A iluminação é regulada para ficar apagada enquanto o aparelho estiver desligado.

### Nota

O alarme de advertência do painel frontal não é activado quando o interruptor POWER SELECT estiver regulado para a posição ②.

## Botão de reinicialização

Quando terminar a instalação e as ligações, não se esqueça de carregar no botão de reinicialização com a ponta de uma caneta, etc.

### Nota sobre os fios de controlo

O fio de controlo da antena eléctrica (azul) fornece +12 V CC quando da ligação do sintonizador ou da activação da função ATA (Activação automática do sintonizador), AF (Frequência Alternativa) ou TA (Boletins de Tráfego).

### Ligação para alimentação contínua da memória

Quando, o fio amarelo de entrada de alimentação for ligado, os circuitos de memória ficarão com alimentação contínua, mesmo se a chave de ignição estiver desligada.

### Notas sobre a ligação dos altifalantes

- Antes de ligar os altifalantes, desligue o aparelho.
- Utilize altifalantes com impedância de 4 a 8 ohm, e com capacidade admissível de potência adequada. Caso contrário, os altifalantes poderão sofrer avarias.
- Não ligue os terminais do sistema de altifalantes ao chassis do automóvel, e não ligue os terminais do altifalante direito aos terminais do altifalante esquerdo.
- Não tente ligar os altifalantes em paralelo.
- Não ligue nenhum sistema de altifalantes activos (com amplificadores incorporados) aos terminais dos altifalantes do aparelho. Caso o faça, poderá avariar o sistema de altifalantes activos. Portanto, não se esqueça de ligar altifalantes passivos a estes terminais.

### Atenção

Se a antena eléctrica não tiver uma caixa de relé, o facto de ligar este aparelho com o cabo de alimentação ② fornecido, pode provocar danos na antena.

Connections of Example

Ejemplo de conexiones

Anslutningarna enligt exemplet

Exemplo de ligações

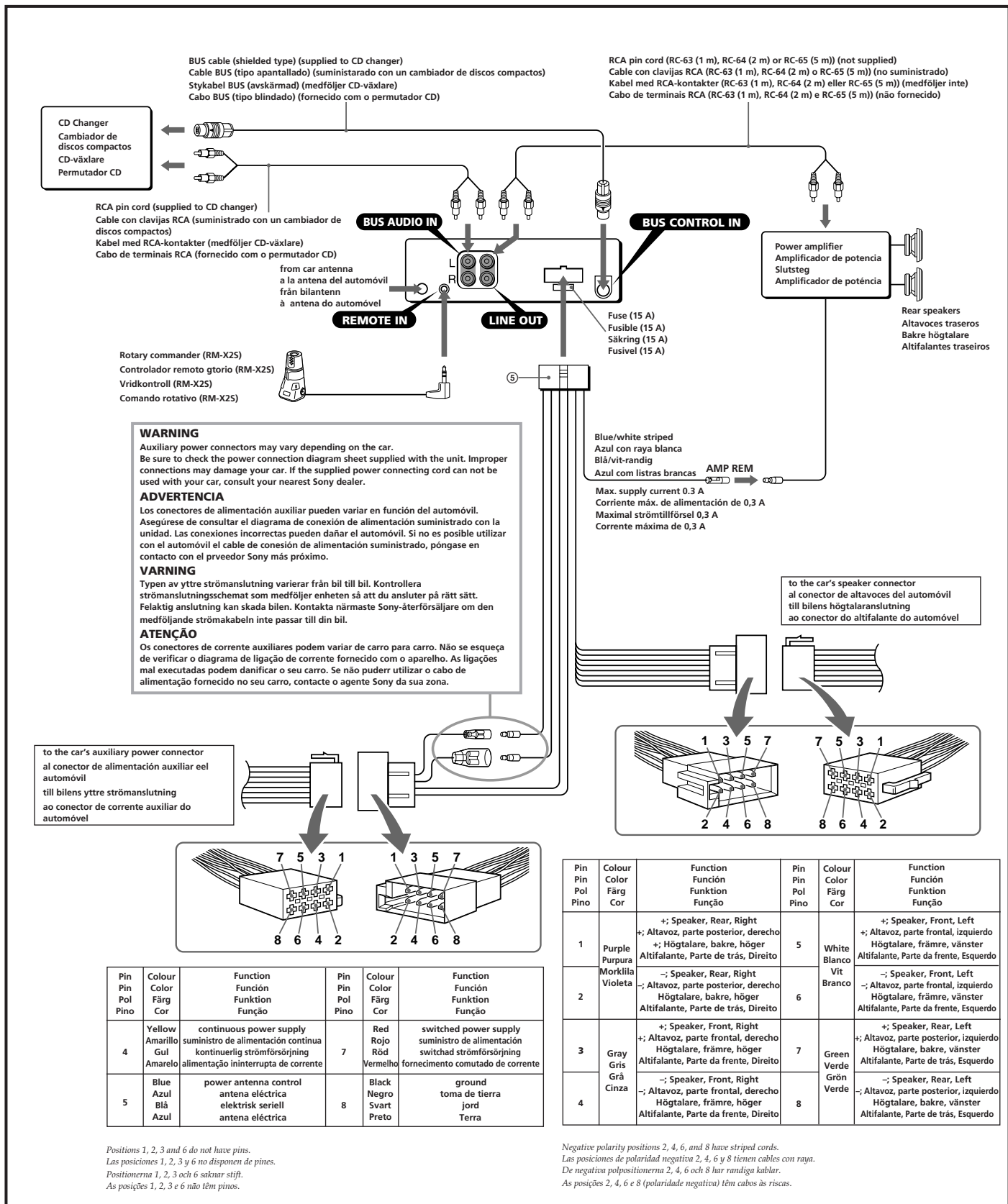

Pin Pol Pino	Colour Color Färg Cor	Function Función Funktion Função	Pin Pol Pino	Colour Color Färg Cor	Function Función Funktion Função
4	Yellow Amarillo Gul Amarelo	continuous power supply suministro de alimentación continua kontinuierlig strömförsörjning alimentação ininterrupta de corrente	7	Red Rojo Röd Vermelho	switched power supply suministro de alimentación switchad strömförsörjning fornecimento comutado de corrente
5	Blue Azul Blå Azul	power antenna control antena eléctrica elektrisk seriell antena eléctrica	8	Black Negro Svart Preto	ground toma de tierra jord Terra

Pin Pol Pino	Colour Color Färg Cor	Function Función Funktion Função	Pin Pol Pino	Colour Color Färg Cor	Function Función Funktion Função
1	Purple Purpura Morkilla Violeta	+; Speaker, Rear, Right +; Altavoz, parte posterior, derecho +; Högtalare, bakre, höger Altifalante, Parte de trás, Direito	5	White Branco Vit Branco	+; Speaker, Front, Left +; Altavoz, parte frontal, izquierdo Högtalare, främre, vänster Altifalante, Parte da frente, Esquerdo
2		-; Speaker, Rear, Right -; Altavoz, parte posterior, derecho Högtalare, bakre, höger Altifalante, Parte de trás, Direito	6		-; Speaker, Front, Left -; Altavoz, parte frontal, izquierdo Högtalare, främre, vänster Altifalante, Parte da frente, Esquerdo
3	Gray Gris Grå Cinza	+; Speaker, Front, Right +; Altavoz, parte frontal, derecho Högtalare, främre, höger Altifalante, Parte da frente, Direito	7	Green Verde Grön Verde	+; Speaker, Rear, Left +; Altavoz, parte posterior, izquierdo Högtalare, bakre, vänster Altifalante, Parte da trás, Esquerdo
4		-; Speaker, Front, Right -; Altavoz, parte frontal, derecho Högtalare, främre, höger Altifalante, Parte da frente, Direito	8		-; Speaker, Rear, Left -; Altavoz, parte posterior, izquierdo Högtalare, bakre, vänster Altifalante, Parte da trás, Esquerdo

Positions 1, 2, 3 and 6 do not have pins.  
Las posiciones 1, 2, 3 y 6 no disponen de pines.  
Positionerna 1, 2, 3 och 6 saknar stift.  
As posições 1, 2, 3 e 6 não têm pines.

Negative polarity positions 2, 4, 6, and 8 have striped cords.  
Las posiciones de polaridad negativa 2, 4, 6 y 8 tienen cables con raya.  
De negativa polpositionerna 2, 4, 6 och 8 har randiga kablar.  
As posições 2, 4, 6 e 8 (polaridade negativa) têm cabos às riscas.