

# ***Micro HI-FI Component System***

---

Instruções de operação



***ATRAC***

***CMT-U1***

## ADVERTÊNCIA

**Para reduzir o risco de incêndio ou choque eléctrico, não exponha este aparelho à chuva nem à humidade.**

Para reduzir o risco de incêndio, não tape a ventilação do aparelho com jornais, panos de mesa, cortinas, etc. E não coloque velas acesas em cima do aparelho.

Para reduzir o risco de incêndio ou choque eléctrico, não coloque objectos cheios de líquido, tais como jarras, em cima do aparelho.

Este aparelho não está desligado da fonte de alimentação CA enquanto estiver ligado a uma tomada de parede, mesmo que o aparelho tenha sido desligado.

Ligue a unidade a uma saída de CA facilmente acessível. Caso observe uma anormalidade na unidade, desligue imediatamente a ficha principal da saída de CA.

Não instale o aparelho em espaços fechados, tais como estantes ou arquivos.

**Excepto para clientes nos EUA e Canadá**

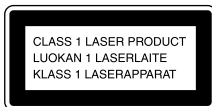

Este aparelho está classificado como produto CLASSE LASER 1. Esta etiqueta está localizada na parte externa posterior.



**Tratamento de Equipamentos Eléctricos e Electrónicos no final da sua vida útil (Aplicável na União Europeia e em países Europeus com sistemas de recolha selectiva de resíduos)**

Este símbolo, colocado no produto ou na sua embalagem, indica que este não deve ser tratado como resíduo urbano indiferenciado. Deve sim ser colocado num ponto de recolha destinado a resíduos de equipamentos eléctricos e electrónicos. Assegurando-se que este produto é correctamente depositado, irá prevenir potenciais consequências negativas para o ambiente bem como para a saúde, que de outra forma poderiam ocorrer pelo mau manuseamento destes produtos. A reciclagem dos materiais contribuirá para a conservação dos recursos naturais. Para obter informação mais detalhada sobre a reciclagem deste produto, por favor contacte o município onde reside, os serviços de recolha de resíduos da sua área ou a loja onde adquiriu o produto.

Aplicável aos seguintes acessórios: Telecomando

### Nota sobre DualDiscs

Um DualDisc é um disco de dois lados que faz corresponder o material gravado no DVD num lado com o material áudio digital no outro lado. No entanto, como o lado de material de áudio não está conforme a norma de discos compactos (CD), a reprodução neste equipamento não está garantida.

## **Discos de música codificados com tecnologias de protecção de direitos de autor**

Este equipamento destina-se a reproduzir discos que respeitem a norma de discos compactos (CD). Actualmente, algumas editoras discográficas comercializam vários discos de música codificados com tecnologias de protecção de direitos de autor. Alguns destes discos não respeitam a norma de CD e pode não conseguir reproduzi-los neste equipamento.

- “WALKMAN” e o logótipo “WALKMAN” são marcas registadas da Sony Corporation.
- MICROVAULT é uma marca comercial da Sony Corporation.
- ATRAC, ATRAC3, ATRAC3plus e respectivos logótipos são marcas comerciais da Sony Corporation.
- SonicStage e o logótipo SonicStage são marcas comerciais ou marcas registadas da Sony Corporation.
- Tecnologia de codificação de áudio MPEG Layer-3 e patentes licenciadas de Fraunhofer IIS e Thomson.

# Conteúdo

Guia para partes e comandos.....	5
A informação no visor.....	7

## Preparativos

Ligação do sistema em segurança .....	8
Acertar o relógio.....	10

## Operações básicas

Reproduzir um disco CD/ATRAC/MP3 .....	11
Ouvir o rádio .....	13
Ouvir música de um dispositivo USB .....	14
Utilização de componentes de áudio opcionais.....	15
Ajustar o som .....	16
Alterar o visor .....	16

## Outras Operações

Criar o seu próprio programa (Reprodução Programada).....	18
Programação das estações de rádio .....	19
Utilização dos Temporizadores .....	20

## Outros

Resolução de problemas .....	21
Mensagens.....	24
Precauções.....	25
Especificações.....	27
Dispositivos USB reproduzíveis .....	28

# Guia para partes e comandos

## Unidade

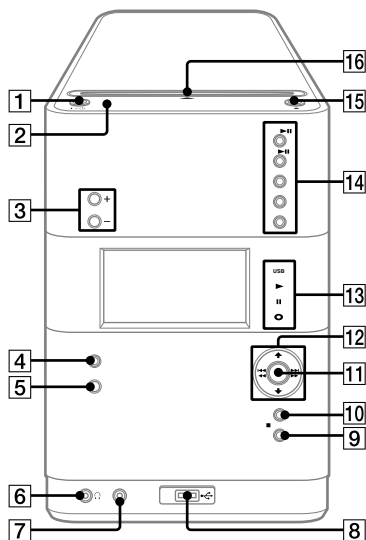

## Telecomando

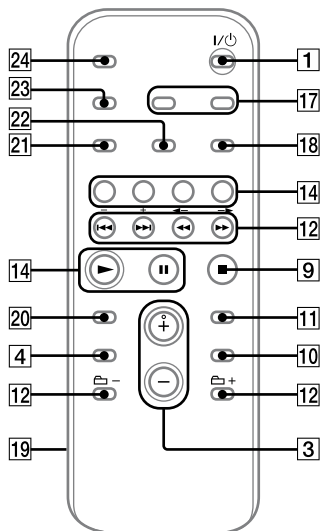

Este manual explica sobretudo as operações usando o telecomando, mas as mesmas operações podem também ser executadas usando os botões na unidade com o mesmo nome ou nomes semelhantes.

- 1** Botão I/⏻ (alimentação) (página 10, 17, 20, 23, 24)  
Prima para ligar o sistema.
- 2** Indicador de STANDBY (página 16, 21)  
Acende quando o sistema for desligado.
- 3** Botão VOLUME +/- (página 11, 13, 14, 15)  
Prima para ajustar o volume.
- 4** Botões do som (página 16)  
Unidade: Botão DSGX  
Telecomando: Botão EQ  
Prima para seleccionar o som.
- 5** Sensor do telecomando (página 21)
- 6** Tomada (auscultadores)  
Ligue os auscultadores.
- 7** Tomada AUDIO IN (página 15)  
Ligue a um componente de áudio opcional.
- 8** porta (USB) (página 14, 28)  
Ligue a um dispositivo USB opcional (Leitor de música digital ou meio de armazenamento USB).
- 9** Unidade: Botão CANCEL (parar/cancelar) (página 11, 13, 14)  
Telecomando: Botão (parar) (página 11, 13, 14)  
Prima para parar a reprodução.  
Prima para cancelar a pesquisa.
- 10** Botão SEARCH (página 11, 14, 17)  
Prima para entrar ou sair do modo de pesquisa. Prima quando o sistema for desligado para entrar no modo de texto.

Continua

**11** Botão ENTER (página 10, 17, 18, 19, 20)

Prima para introduzir as definições.

**12** Botão  (recuo/avanço) (página 11, 14, 18)

Prima para seleccionar uma faixa ou ficheiro.

Unidade: Botão TUNE +/- (sintonização) (página 13)

Telecomando: Botão +/- (sintonização) (página 13)

Prima para sintonizar na estação desejada.

Unidade: Botão  (pesquisa de pasta e ficheiro) (página 11, 14)

Prima para seleccionar uma pasta e ficheiro.

Telecomando: Botão  +/- (seleccionar pasta) (página 11, 14, 18)

Prima para seleccionar uma pasta.

Botão  (rebobinagem/avanço rápido) (página 11, 14)

Prima para encontrar um ponto numa faixa ou ficheiro.

**13** Indicadores

Indicador de USB

Acende quando estiver ligado um dispositivo USB opcional (Leitor de música digital ou meio de armazenamento USB).

Indicador de  (reprodução)

Acende quando estiver a ser reproduzida uma faixa ou ficheiro.

Indicador de  (pausa)

Acende quando pausar uma faixa ou ficheiro.

Indicador de  (presença do disco)

Acende quando um disco for introduzido.

**14** Botões de reprodução e botões de função

Unidade: Botão USB 

(reprodução/pausa) (página 14)

Prima para seleccionar a função USB.

Prima para iniciar ou pausar a reprodução de um dispositivo USB opcional (Leitor de música digital ou meio de armazenamento USB).

Telecomando: Botão USB (página 14)

Prima para seleccionar a função USB.

Unidade: Botão CD 

(reprodução/pausa) (página 11)

Prima para seleccionar a função CD.

Prima para iniciar ou pausar a reprodução de um disco.

Telecomando: Botão CD (página 11)

Prima para seleccionar a função CD.

Telecomando: Botão 

(reprodução), botão  (pausa)

Prima para iniciar ou pausar a reprodução.

Botão TUNER/BAND (página 13)

Prima para seleccionar a função TUNER.

Prima para seleccionar modo de recepção FM ou AM.

Botão AUDIO IN (página 15)

Prima para seleccionar a função AUDIO IN.

Botão FUNCTION

Prima para seleccionar a função.

**15** Botão  (ejectar) (página 11)

Prima para ejectar um disco.

**16** Ranhura para discos

- 17** Botão CLOCK/TIMER SELECT  
(página 20)  
Botão CLOCK/TIMER SET  
(página 10, 20)  
Prima para acertar o relógio e os temporizadores.
- 18** Botão REPEAT/FM MODE  
(página 11, 13, 14)  
Prima para ouvir repetidamente um disco, uma única faixa ou ficheiro. Prima para seleccionar o modo de recepção FM (mono ou estéreo).
- 19** Tapa do compartimento das pilhas (página 10)
- 20** Botão CLEAR (página 18)  
Prima para apagar uma faixa ou ficheiro pré-programados.
- 21** Botão TUNER MEMORY (página 19)  
Prima para programar a estação de rádio.
- 22** Botão PLAY MODE/TUNING MODE  
(página 12, 13, 15, 18, 19)  
Prima para seleccionar o modo de reprodução de um CD, disco "ATRAC", disco de MP3 ou um dispositivo USB opcional (Leitor de música digital ou meio de armazenamento USB).  
Prima para seleccionar o modo de sintonização.
- 23** Botão DISPLAY (página 16)  
Prima para mudar a informação no visor.
- 24** Botão SLEEP (página 20)  
Prima para regular o Temporizador Sleep.

## A informação no visor

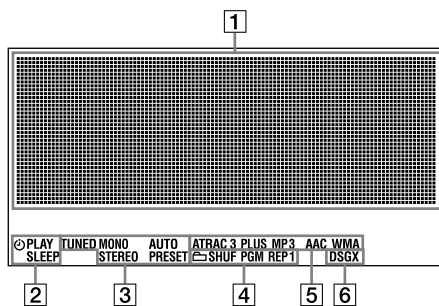

- 1** Informação de texto
- 2** Temporizador (página 20)
- 3** Modo de recepção do sintonizador  
(página 13)  
Recepção do sintonizador  
(página 13)
- 4** Modo de reprodução (página 12, 15)
- 5** Formato de áudio
- 6** DSGX (página 16)

## Ligação do sistema em segurança

### Antenas

Encontre um local e uma orientação que ofereçam boa recepção e depois instale a antena.

Mantenha as antenas afastadas dos cabos do altifalante, do cabo de alimentação e do cabo USB para evitar a captação de ruído.

### Altifalantes

Altifalante esquerdo ←

Altifalante direito ←

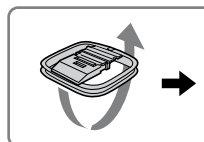
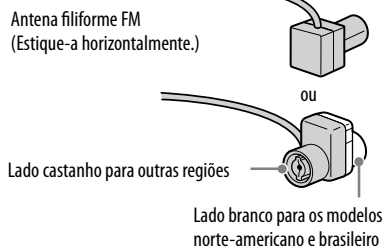



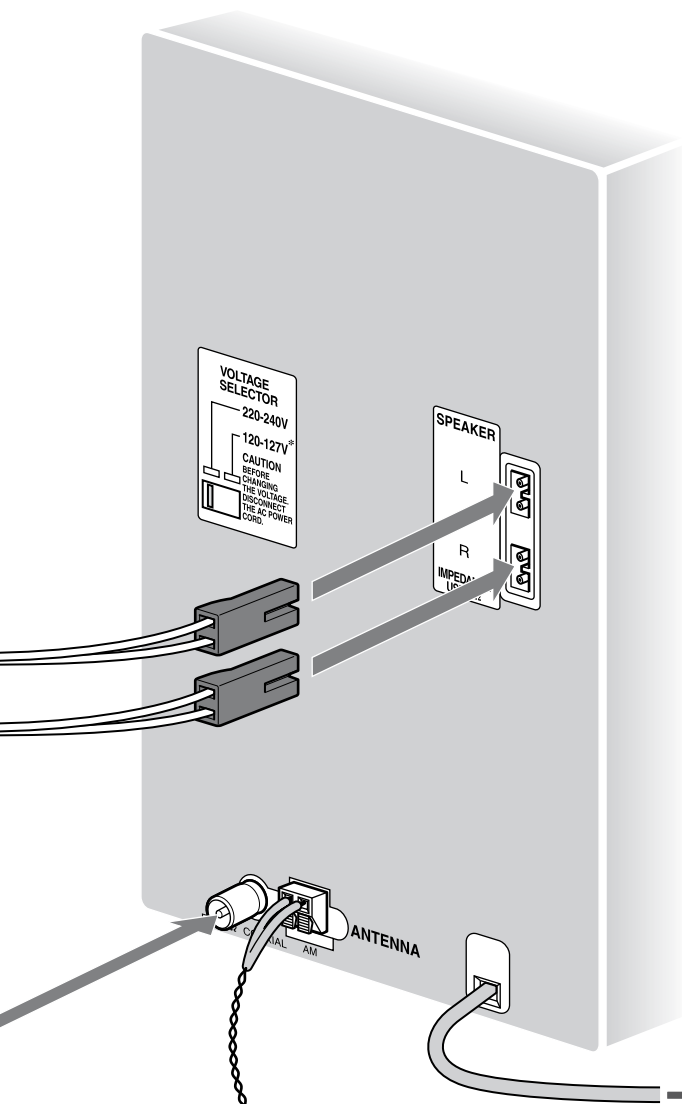

### Alimentação

Nos modelos com selector de tensão, regule VOLTAGE SELECTOR para a tensão do cabo de alimentação local.

Ligue o cabo de alimentação a uma tomada de parede.

Se a ficha não encaixar na tomada de parede, arranque o adaptador da ficha fornecido (apenas em modelos equipados com um adaptador).

\* Modelo brasileiro: 127 V ou 220 V

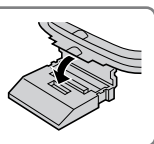

Antena de quadro AM

Continua 

## Para utilizar o telecomando

Deslize e retire a tampa do compartimento das pilhas **19**, e insira as duas pilhas R6 fornecidas (tamanho AA), primeiro o lado **+**, fazendo corresponder as polaridades mostradas abaixo.

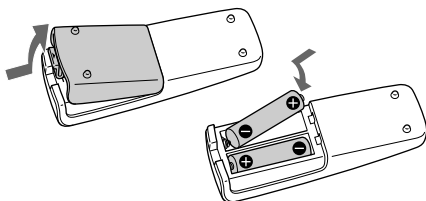

## Notas

- Com um uso normal, as pilhas devem durar cerca de seis meses.
- Não misture uma pilha velha com uma nova ou misture tipos diferentes de pilhas.
- Se não utilizar o telecomando por um longo período de tempo, retire as pilhas para evitar danos devido à fuga ou corrosão das pilhas.

## Acertar o relógio

- 1** Prima I/⏻ (alimentação) **1** para ligar o sistema.
- 2** Prima CLOCK/TIMER SET **17**.  
Se o actual modo aparecer no visor, prima repetidamente ◀◀/▶▶ **12** para seleccionar “CLOCK SET?” e depois prima ENTER **11**.
- 3** Prima repetidamente ◀◀/▶▶ **12** para acertar a hora, e depois prima ENTER **11**.
- 4** Use o mesmo procedimento para acertar os minutos.  
Quando desligar o sistema após acertar o relógio, aparece o visor do relógio em vez do visor de demonstração.  
As definições do relógio perdem-se quando desliga o cabo de alimentação ou se ocorrer uma falha de energia.

## Operações básicas

### Reproduzir um disco CD/ ATRAC/MP3

- 1 Seleccionar a função CD.  
Prima CD [14].
- 2 Insira um disco na ranhura para discos [16] com a etiqueta virada para a frente.

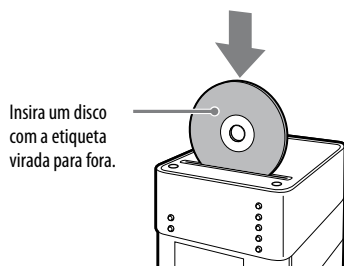

#### Notas



- Quando liga o sistema, o disco não é puxado para dentro da ranhura para discos até aparecer no visor “No Disc”. Não tente empurrar o disco até aparecer “No Disc”.
- Não insira um disco de forma não padronizada (ex., cordiforme, quadrado, estrela). O disco pode cair no sistema e provocar danos irreparáveis.
- Quando premir ▲ [15] na unidade e depois reinserir o disco que aparece na ranhura para discos, não empurre simplesmente no disco. Remova o disco da ranhura para discos e depois volte e reinseri-lo.
- Não desligue o sistema com um disco meio inserido na ranhura para discos. Ao fazê-lo pode provocar a queda do disco.
- Não use um disco com fita, selos ou cola uma vez que isso pode provocar uma avaria.
- Quando ejectar um disco, manipule o disco pela extremidade. Não toque na superfície.
- Não empurre um disco para a ranhura para discos quando o sistema estiver desligado. Ao fazê-lo pode provocar a avaria do sistema.
- Não insira um disco de 8 cm com um adaptador. Ao fazê-lo pode provocar a avaria do sistema.

- 3 Iniciar a reprodução.  
Prima ► (ou CD ►|| na unidade) [14].
- 4 Ajustar o volume.  
Prima VOLUME +/- [3].

#### Outras Operações

Para	Prima
Pausar a reprodução	(ou CD ►   na unidade) [14]. Para retomar a reprodução, prima novamente o botão.
Parar a reprodução	■ [9].
Seleccionar uma pasta num disco “ATRAC” ou disco de MP3	📁 +/- (ou ↑/↓ na unidade) [12].
Seleccionar uma faixa ou ficheiro	◀◀/▶▶ [12].
Seleccionar uma pasta e ficheiro num disco “ATRAC” ou disco de MP3 usando os botões na unidade	SEARCH [10]. Prima ↑/↓ [12] para seleccionar a pasta desejada, depois prima ENTER [11]. Prima ↑/↓ [12] para seleccionar o ficheiro desejado, depois prima ENTER [11].
Encontrar um ponto numa faixa ou num ficheiro	Mantenha premido ◀◀/▶▶ [12] durante a reprodução, e solte o botão no ponto desejado.
Seleccionar a Reprodução Repetida	Repetidamente REPEAT [18] até aparecer “REP” ou “REP1”.
Ejectar um disco	▲ [15] na unidade.

## Para alterar o modo de reprodução

Prima repetidamente PLAY MODE  enquanto o leitor estiver parado. Pode seleccionar reprodução normal ("") para todos os ficheiros "ATRAC" e ficheiros de MP3 na pasta do disco), reprodução aleatória ("SHUF" ou " SHUF\*"), ou reprodução programada ("PGM").

\* Quando reproduz um disco CD-DA, Reprodução  (SHUF) executa a mesma operação como a Reprodução SHUF.

## Para criar um disco "ATRAC"/MP3

Pode criar um disco "ATRAC" e um disco de MP3 com o software SonicStage. SonicStage pode ser descarregado gratuitamente dos seguintes sites e instalado no seu computador.

Para os clientes na Europa:

<<http://sonydigital-link.com/dna>>

Para os clientes na América Latina:

<<http://www.sony-latin.com/pa/info>>

Por favor consulte as instruções nos sites ou a Ajuda SonicStage do software para saber como instalar e criar um disco "ATRAC"/MP3.

## Notas sobre a Reprodução Repetida

- Todas as faixas ou ficheiros num disco são reproduzidos repetidamente até cinco vezes.
- "REP1" indica que uma única faixa ou ficheiro são repetidos até serem parados.

## Notas sobre a reprodução de discos "ATRAC"/MP3

- Não guarde outros tipos de ficheiros ou pastas desnecessárias num disco que tenha ficheiros "ATRAC" e MP3.
- Saltam-se as pastas que não tenham ficheiros "ATRAC" e MP3.
- Os ficheiros "ATRAC" e MP3 são reproduzidos na ordem em que forem gravados para o disco.
- O sistema pode reproduzir apenas ficheiros de MP3 que tenham a extensão ".MP3".
- Se houver ficheiros no disco com a extensão ".MP3", mas não forem ficheiros de MP3, a unidade pode produzir ruído ou avariar.
- O número máximo de:
  - pastas "ATRAC" é de 255.
  - ficheiros "ATRAC" é de 999.
  - pastas MP3 é de 255 (incluindo a pasta raiz).
  - ficheiros de MP3 é de 511.
  - ficheiros de MP3 e pastas que podem ser incluídas num único disco é de 512.
  - níveis de pastas (a estrutura de árvore dos ficheiros) é de 8.
- Não se pode garantir a compatibilidade com todo o software de codificação/escrita de MP3, dispositivo de gravação e meio de gravação. Os discos de MP3 incompatíveis podem produzir ruído ou interromper o áudio ou podem até nem se reproduzir.
- Se os ficheiros "ATRAC" e MP3 forem gravados no mesmo disco, este sistema reproduz primeiro os ficheiros "ATRAC".

## Notas sobre a reprodução de discos multi-sessão

- Se o disco começar com uma sessão de CD-DA (ou "ATRAC"/MP3), é reconhecido como um disco CD-DA (ou "ATRAC"/MP3), e não se reproduzem outras sessões.
- Um disco com um formato de CD misto é reconhecido como um disco CD-DA (áudio).

## Ouvir o rádio

- 1 Seleccionar “FM” ou “AM”.  
Prima repetidamente TUNER/BAND [14].
- 2 Seleccionar o modo de sintonização.  
Prima repetidamente TUNING MODE [22] até aparecer “AUTO”.
- 3 Sintonizar a estação desejada.  
Prima +/- (ou TUNE +/- na unidade) [12]. A pesquisa pára automaticamente quando uma estação é sintonizada, e depois aparecem “TUNED” e “STEREO” (em programas de estéreo).

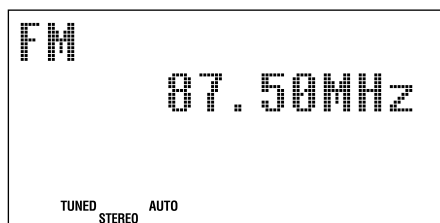

Quando sintoniza uma estação que oferece serviços RDS, aparece no visor o nome da estação (modelo europeu apenas).

- 4 Ajustar o volume.  
Prima VOLUME +/- [3].

### Para parar a pesquisa automática

Prima ■ [9].



### Para sintonizar uma estação com um sinal fraco

Se “TUNED” não aparecer e a pesquisa não parar, prima repetidamente TUNING MODE [22] até “AUTO” e “PRESET” desaparecerem, e depois prima repetidamente +/- (ou TUNE +/- na unidade) [12] para sintonizar a estação desejada.

### Para reduzir o ruído estático numa estação fraca de FM estéreo

Prima repetidamente FM MODE [18] até aparecer “MONO” para desligar a recepção estéreo.

# Ouvir música de um dispositivo USB

Pode ligar um dispositivo USB opcional (Leitor de música digital ou meio de armazenamento USB) à porta  (USB)  na unidade e ouvir música guardada no dispositivo USB. Consulte “Dispositivos USB reproduzíveis” (página 28) uma lista de dispositivos USB que podem ser ligados a este sistema.

Os formatos de áudio que podem ser reproduzidos por este sistema são os seguintes: ATRAC/MP3<sup>1)</sup>/WMA<sup>1)</sup>/AAC<sup>1)2)</sup>

<sup>1)</sup> Os ficheiros com protecção de direitos de autor (Gestão de Direitos Digital) não podem ser reproduzidos por este sistema.

<sup>2)</sup> Os ficheiros AAC transferidos para um leitor de música digital usando SonicStage CP não podem ser reproduzidos por este sistema.

## 1 Seleccionar a função USB.

Prima USB .

## 2 Ligue um dispositivo USB opcional (Leitor de música digital ou meio de armazenamento USB) à porta (USB) como mostrado abaixo.

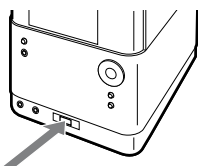

Dispositivo USB (Leitor de música digital ou meio de armazenamento USB)

Quando for necessária a ligação do cabo USB, ligue o cabo USB fornecido ao dispositivo USB a ser ligado. Consulte o manual de operações fornecido com o dispositivo USB a ser ligado para mais detalhes sobre o método de operação.

Quando o dispositivo USB for ligado, o visor muda da seguinte forma: “Detect” → “Connecting” → “ATRAC AD” ou “STORAGE DRIVE”

### Nota

Podem demorar cerca de 10 segundos antes de aparecer “Detect” dependendo do tipo de dispositivo USB ligado.























## 3 Iniciar a reprodução.

Prima  (ou USB  na unidade) .

## 4 Ajustar o volume.

Prima VOLUME +/- .

### Outras Operações

Para	Prima
Pausar a reprodução	 (ou USB  na unidade)  . Para retomar a reprodução, prima novamente o botão.
Parar a reprodução	  .
Seleccionar uma pasta	 +/- (ou  na unidade)  .
Seleccionar um ficheiro	   .
Seleccionar uma pasta e ficheiro usando os botões na unidade*	SEARCH  . Prima  para seleccionar a pasta desejada, depois prima ENTER  . Prima   para seleccionar o ficheiro desejado, depois prima ENTER  .
Encontrar um ponto num ficheiro	Mantenha premido   durante a reprodução, e solte o botão no ponto desejado.
Seleccionar a Reprodução Repetida	Repetidamente REPEAT  até aparecer “REP” ou “REP 1”.
Remover o dispositivo USB	Mantenha premido   até aparecer “Device Stop”, depois remova o dispositivo USB.

\* As pesquisas de artistas e pesquisas de grupos são possíveis em alguns tipos de dispositivo USB.

## Para alterar o modo de reprodução

Prima repetidamente PLAY MODE [22] enquanto procede à paragem do dispositivo USB. Pode seleccionar reprodução normal (☐) para todos os ficheiros na pasta no leitor de música digital), reprodução aleatória (“SHUF” ou ☐ SHUF”), ou reprodução programada (“PGM”).

## Notas sobre o dispositivo USB

- Com alguns dispositivos USB ligados, após a execução de uma operação, pode haver um atraso antes de ser executada por este sistema.
- Este sistema não suporta necessariamente todas as funções fornecidas num dispositivo USB ligado.
- A ordem de reprodução para o sistema pode diferir da ordem de reprodução do dispositivo USB ligado.
- Prima sempre ■ [9] e certifique-se de que aparece “Device Stop” antes de remover o dispositivo USB. Ao remover o dispositivo USB enquanto não visualizar “Device Stop” pode danificar os dados nele ou danificar o próprio dispositivo USB.
- Não guarde outros tipos de ficheiros ou pastas desnecessárias num dispositivo USB que tenha ficheiros de áudio.
- Saltam-se as pastas que não tenham ficheiros de áudio.
- Os ficheiros são reproduzidos na ordem em que são transferidos para o dispositivo USB.
- O número máximo de pastas e ficheiros que um único dispositivo USB pode incluir é o seguinte:
  - Leitor de música digital: grupos de 65.535 (um máximo de 999 faixas por grupo)/65.535 faixas
  - Meio de armazenamento USB: 512 pastas (incluindo a pasta raiz, máximo de 999 ficheiros por pasta, máximo de 255 pastas por pasta)/65.535 ficheiros
 O número máximo de ficheiros e pastas pode variar dependendo da estrutura do ficheiro e da pasta.
- Os formatos de áudio que pode ouvir com este sistema são os seguintes:
  - MP3: extensão de ficheiro “.mp3”
  - Ficheiro de Windows Media: extensão de ficheiro “.wma”
  - AAC: extensão de ficheiro “.m4a”
 Note que mesmo quando os nomes dos ficheiros tiverem as extensões acima, se o verdadeiro ficheiro diferir, o sistema pode produzir ruído ou pode avariar.
- A compatibilidade com todos os softwares de codificação/escrita, dispositivos de gravação e meios de gravação não pode ser garantida. Dispositivo USB incompatível pode produzir ruído ou áudio interrompido ou pode até nem reproduzir nada.

## Utilização de componentes de áudio opcionais

- 1 Ligue componente de áudio adicional à tomada AUDIO IN [7] na unidade usando um cabo analógico de áudio (não fornecido).
- 2 Reduza o volume.  
Prima VOLUME – [3].
- 3 Selecciona a função AUDIO IN.  
Prima AUDIO IN [14] na unidade.
- 4 Comece a reproduzir o componente ligado.
- 5 Ajuste o volume.  
Prima VOLUME +/- [3].

## Ajustar o som

### Para acrescentar um efeito sonoro

Para	Prima
Gerar um som mais dinâmico (Dynamic Sound Generator X-tra)	DSGX [4] na unidade.
Regular o efeito sonoro	Repetidamente EQ [4] para seleccionar “BASS” ou “TREBLE”, e depois prima repetidamente +/- [12] para ajustar o nível.

## Alterar o visor

Para	Prima
Mudar informação no visor*	Repetidamente DISPLAY [23] quando o sistema for ligado.
Mudar o modo de Visualização (Ver abaixo.)	Repetidamente DISPLAY [23] quando o sistema for desligado.

\* Por exemplo, pode ver informação de disco CD/“ATRAC”/MP3 ou informação do dispositivo USB, tal como o número de faixa ou de ficheiro, o nome da pasta durante a reprodução normal, ou o tempo de reprodução total enquanto o leitor estiver parado.

O sistema oferece os seguintes modos de visualização.

Modo de visualização	Quando o sistema estiver desligado <sup>1)</sup> ,
Demonstração	Visualiza-se o indicador de demonstração.
Relógio	O relógio é visualizado.
Modo de Economia de Energia <sup>2)</sup>	O visor é desligado para conservar a energia. O temporizador e relógio continuam a funcionar.

<sup>1)</sup> O indicador de STANDBY [2] na unidade acende quando o sistema estiver desligado.

<sup>2)</sup> Quando o sistema estiver no Modo de Economia de Energia, as seguintes funções estão indisponíveis:

- acertar o relógio.
- mudar o intervalo de sintonização AM (excepto no modelo europeu).
- mudar a função de gestão de energia do CD.
- repor o sistema para as definições de fábrica.
- selecção do modo de texto.



## Para seleccionar o modo de texto

Pode seleccionar a partir de uma diversidade de idiomas para visualizar informação de texto num disco ou num dispositivo USB. Use os botões na unidade para a operação.

**1** Prima I/⏻ [1] para desligar o sistema.

**2** Prima SEARCH [10].

Aparece a lista de idiomas. Os idiomas que pode seleccionar variam dependendo da especificação de país ou região.

**3** Prima ↑/↓ [12] para seleccionar o idioma, e depois prima ENTER [11].

## Notas sobre a informação do visor

- Os caracteres que não podem ser visualizados aparecem como “\_”.
- A informação no disco ou dispositivo USB pode não ser visualizada correctamente no modo de texto seleccionado.
- O seguinte não é mostrado:
  - tempo de reprodução total para um disco CD-DA dependendo do modo de reprodução.
  - tempo de reprodução total para um disco “ATRAC”/MP3.
- O seguinte não é mostrado correctamente:
  - tempo de reprodução decorrido de um ficheiro “ATRAC” ou ficheiro de MP3 codificado através de VBR (taxa de bits variável).
  - nomes da pasta e do ficheiro que não seguem a norma ISO9660 Nível 1, Nível 2 ou Joliet em formato de expansão.
- O seguinte é mostrado:
  - informação da etiqueta ID3 para ficheiros “ATRAC” e ficheiros de MP3 quando as etiquetas ID3 versão 1 e versão 2 forem usadas.
  - até 62 caracteres de informação da etiqueta ID3.

## Outras Operações

### Criar o seu próprio programa

(Reprodução Programada)

Use os botões no telecomando para criar o seu próprio programa.

#### 1 Seleccionar a função desejada.

CD

Prima CD [14] para seleccionar a função CD.

USB

Prima USB [14] para seleccionar a função USB.

#### 2 Prima repetidamente PLAY MODE [22] até aparecer “PGM” enquanto o sistema estiver parado.

#### 3 Prima repetidamente [12] até aparecer a faixa desejada ou o número do ficheiro.

Quando programar ficheiros de, prima repetidamente [12] +/- [12] para seleccionar a pasta desejada, e depois seleccione o ficheiro desejado.

Exemplo: Quando programa faixas num CD

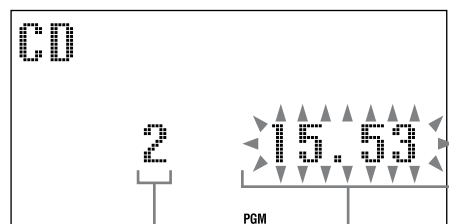

Número de faixa ou ficheiro seleccionado

Tempo de reprodução total do programa (incluindo faixa ou ficheiro seleccionados)

#### 4 Prima ENTER [11] para acrescentar uma faixa ou ficheiro ao programa.

CD

Aparece “- - - -” quando o tempo total do programa excede 100 minutos num CD, ou quando selecciona uma faixa de CD cujo número é 21 ou superior, ou quando selecciona um ficheiro “ATRAC” ou ficheiro de MP3.

USB

O tempo total do programa não pode ser visualizado, por isso aparece “- - - -”.

#### 5 Repita os passos 3 a 4 para programar faixas ou ficheiros adicionais, até um total de 25 faixas ou ficheiros.

#### 6 Para reproduzir o seu programa de faixas ou ficheiros, prima ► [14].

O programa permanece disponível até remover o disco ou o dispositivo USB. Quando usar um dispositivo USB, o programa desaparece quando o sistema for desligado. Para reproduzir novamente o mesmo programa, prima ► [14].

#### Para cancelar a Reprodução Programada

Prima repetidamente PLAY MODE [22] até “PGM” desaparecer enquanto o sistema estiver parado.

#### Para apagar a última faixa ou ficheiro do programa

Prima CLEAR [20] enquanto o sistema estiver parado.

## Programação das estações de rádio

Pode programar as suas estações de rádio preferidas e sintonizá-las imediatamente bastando para tal seleccionar o número programado correspondente.

Use os botões no telecomando para programar as estações.

**1** Sintonize a estação desejada (consulte "Ouvir o rádio" (página 13)).

**2** Prima TUNER MEMORY [21].

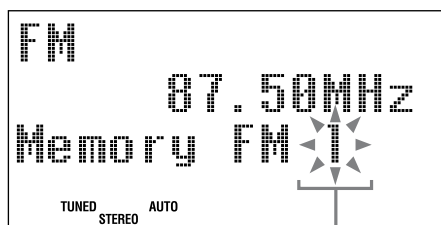

Número programado

**3** Prima repetidamente +/- [12] para seleccionar o número programado desejado.

Se outra estação já estiver atribuída para o número programado seleccionado, a estação é substituída por estações novas.

**4** Prima ENTER [11].

**5** Repita os passos 1 a 4 para guardar outras estações.

Pode programar até 20 estações de FM e 10 de AM. As estações programadas são retidas por cerca de meio dia mesmo se desligar o cabo de alimentação ou se ocorrer uma falha de energia.

**6** Para chamar uma estação de rádio programada, prima repetidamente TUNING MODE [22] até aparecer "PRESET", e depois prima repetidamente +/- [12] para seleccionar o número programado desejado.

# Utilização dos Temporizadores

O sistema oferece duas funções de temporizador. Se usar o Temporizador de Reprodução com o Temporizador Sleep, o Temporizador Sleep tem prioridade.

## Temporizador Sleep:

Podemos adormecer ao som da música. Esta função funciona mesmo se o relógio não estiver acertado.

Prima repetidamente SLEEP [24]. Se seleccionar "AUTO", o sistema desliga-se automaticamente após o presente disco parar ou em 100 minutos.

## Temporizador de Reprodução:

Podemos acordar ao som do CD, sintonizador ou dispositivo USB opcional a uma hora programada.

Use os botões no telecomando para controlar o Temporizador de Reprodução. Certifique-se de que acertou o relógio.

- 1 Preparar a fonte de som.**  
Prepare a fonte de som e depois prima VOLUME +/- [3] para ajustar o volume. Para iniciar a partir de uma faixa de CD, ficheiro "ATRAC" ou ficheiro de MP3 específico de um disco, crie o seu próprio programa (página 18).
- 2 Prima CLOCK/TIMER SET [17].**
- 3 Prima repetidamente I◀◀/▶▶I [12] para seleccionar "PLAY SET?"; e depois prima ENTER [11].**  
Aparece "ON", e a indicação da hora pisca.
- 4 Acertar a hora para iniciar a reprodução.**  
Prima repetidamente I◀◀/▶▶I [12] para acertar a hora, e depois prima ENTER [11]. A indicação dos minutos pisca. Use o procedimento acima para acertar os minutos.

- 5 Use o mesmo procedimento do passo 4 para acertar a hora para terminar a reprodução.**
- 6 Seleccionar a fonte de som.**  
Prima repetidamente I◀◀/▶▶I [12] até aparecer a fonte de som desejada, e depois prima ENTER [11]. O visor mostra as definições do temporizador.
- 7 Prima I/⏻ [1] para desligar o sistema.**  
O sistema liga 15 segundos antes da hora programada. Se o sistema estiver ligado à hora programada, o Temporizador de Reprodução não reproduz.

## Para activar ou verificar novamente o temporizador

Prima CLOCK/TIMER SELECT [17], prima repetidamente I◀◀/▶▶I [12] até aparecer "PLAY SELECT?" e depois prima ENTER [11].

## Para cancelar o temporizador

Repita o mesmo procedimento como acima até aparecer "TIMER OFF", e depois prima ENTER [11].

## Para mudar a definição

Comece a partir do passo 1.

## Nota

Não pode executar a Reprodução Programada dos ficheiros num dispositivo USB usando o Temporizador de Reprodução.

## Sugestão

A definição do Temporizador de Reprodução permanece desde que a definição não seja cancelada manualmente.

### Resolução de problemas

- 1 **Certifique-se de que o cabo de alimentação e os cabos do altifalante estão ligados de forma correcta e firmemente.**
- 2 **Descubra o seu problema na lista de controlo abaixo, e tome as medidas correctivas indicadas.**  
Se o problema persistir, contacte o seu concessionário Sony mais próximo.

#### Se o indicador de STANDBY piscar

Retire imediatamente da ficha o cabo de alimentação e verifique o item seguinte.

- Se o seu sistema tiver um selector de tensão, está este regulado para a tensão correcta?
- Está a usar apenas os altifalantes fornecidos?
- Está algo a bloquear os orifícios de ventilação na parte superior ou traseira do sistema?

Após o indicador de STANDBY [2] parar de piscar, volte a ligar o cabo de alimentação e ligue o sistema. Se o problema persistir, contacte o seu concessionário Sony mais próximo.

#### Aspectos gerais

##### O visor começa a piscar logo que ligar o cabo de alimentação mesmo que não tenha ligado o sistema.

- Prima DISPLAY [23] enquanto o sistema estiver desligado. A demonstração desaparece.

##### O som sai de um canal ou os volumes esquerdo e direito estão desequilibrados.

- Coloque os altifalantes o mais simetricamente possível.
- Ligue apenas os altifalantes fornecidos.

##### Forte zumbido ou ruído.

- Afaste o sistema das fontes de ruído.
- Ligue o sistema a uma tomada de parede diferente.
- Instale um filtro de ruído (disponível separadamente) ao cabo de alimentação.

##### O telecomando não funciona.

- Remova quaisquer obstáculos entre o telecomando e o sensor deste [5] na unidade, e posicione a unidade longe das luzes fluorescentes.
- Aponte o telecomando ao sensor do sistema.
- Mova o telecomando para mais próximo do sistema.

#### Leitor de CD//ATRAC//MP3

##### O som salta, ou o disco não reproduz.

- Limpe o disco e volte a colocá-lo.
- Mova o sistema para local afastado da vibração (por exemplo, para cima de um suporte estável).
- Afaste os altifalantes do sistema ou coloque-os em suportes separados. Em alto volume, a vibração dos altifalantes pode fazer com que o som salte.

##### A reprodução não inicia da primeira faixa.

- Prima repetidamente PLAY MODE [22] até desaparecerem "PGM" e "SHUF" para voltar à reprodução normal.

##### O início da reprodução demora mais tempo do que habitual.

- Os seguintes discos demoram mais tempo a iniciar a reprodução.
  - um disco gravado com uma estrutura de árvore complicada.
  - um disco gravado em modo de multi-sessão.
  - um disco que não foi finalizado (um disco ao qual se podem acrescentar dados).
  - um disco que possua muitas pastas.

## Dispositivo USB

### Está a usar um dispositivo USB suportado?

- Se ligar um dispositivo USB não suportado, podem ocorrer os seguintes problemas. Consulte “Dispositivos USB reproduzíveis” (página 28) para ver tipos de dispositivo USB suportados.
  - O dispositivo USB não é reconhecido.
  - Nomes de ficheiro ou pasta não são apresentados no sistema.
  - A reprodução não é possível.
  - O som salta.
  - Há ruído.

### Aparece “Over Current”.

- Foi detectado um problema com o nível de corrente eléctrica da porta USB [8]. Desligue o sistema e remova o dispositivo USB da porta USB [8]. Certifique-se de que não existe nenhum problema com o dispositivo USB. Se este padrão de visor persistir, contacte o seu concessionário Sony mais próximo.

### Não há som.

- O dispositivo USB não está ligado correctamente. Desligue o sistema, depois volte a ligar o dispositivo USB e verifique se o indicador USB [13] acende.

### O som é distorcido.

- A taxa de bits usada durante a codificação dos ficheiros era baixa. Envie ficheiros codificados para o dispositivo USB com taxas de bits mais elevadas.

### Há ruído ou o som salta.

- Desligue o sistema, depois volte a ligar o dispositivo USB.
- Os dados de música em si têm ruído. O ruído pode ter sido introduzido durante a criação de dados de música devido às condições do computador. Crie novamente os dados de música.
- Quando usar o meio de armazenamento USB, copie os ficheiros para o seu computador, formate o meio de armazenamento USB no formato FAT16 ou FAT32, e copie os ficheiros novamente para o meio de armazenamento USB.\*

### O dispositivo USB não pode ser ligado à porta (USB) [8].

- O dispositivo USB está a ser ligado ao contrário. Ligue o dispositivo USB na orientação correcta.

### O meio de armazenamento USB que foi usado noutra dispositivo não funciona.

- Pode estar gravado num formato não suportado. Se estiver primeiro tome precaução de fazer cópias de segurança dos ficheiros importantes no meio de armazenamento USB copiando-os para o disco rígido do seu computador. A seguir, formate o meio de armazenamento USB com um sistema de ficheiros FAT16 ou FAT32 e transfira os ficheiros de áudio de segurança novamente para o meio de armazenamento USB.\*

### “Connecting” é visualizado durante um longo período de tempo.

- Pode demorar algum tempo terminar a leitura do dispositivo USB se este tiver muitas pastas ou ficheiros. Assim, recomendamos a observância das seguintes linhas de orientação.
  - Total de pastas no dispositivo USB: 100 ou menos
  - Total de ficheiros por pasta: 100 ou menos

### Visor apresenta erros

- Envie novamente os dados de música para o dispositivo USB, visto os dados guardados no dispositivo USB poderem estar danificados.

### A reprodução não inicia.

- Desligue o sistema, depois volte a ligar o dispositivo USB.
- Ligue o dispositivo USB que este sistema pode reproduzir.
- Prima ► (ou USB ►|| na unidade) [14] para iniciar a reprodução.

### A reprodução não inicia da primeira faixa.

- Regule o modo de reprodução para o modo de Reprodução Normal.

### Os ficheiros não podem ser reproduzidos.

- Os meios de armazenamento USB formatados com sistemas de ficheiros sem ser FAT16 ou FAT32 não são suportados.\*
- Se usar meio de armazenamento USB em partição, apenas os ficheiros na primeira partição válida podem ser reproduzidos.
- Os ficheiros que são encriptados ou protegidos por senhas, etc. não podem ser reproduzidos.

\* Este sistema suporta FAT16 e FAT32, mas alguns meios de armazenamento USB podem não suportar todos estes FAT. Para mais detalhes, consulte o manual de operações de cada meio de armazenamento USB ou contacte o fabricante.

## Sintonizador

### Forte zumbido ou ruído, ou não se podem captar as estações. (“TUNED” ou “STEREO” piscam no visor.)

- Ligue a antena correctamente.
- Descubra um local e uma orientação que ofereça uma boa recepção e depois volte a instalar a antena.
- Mantenha as antenas afastadas dos cabos do altifalante, do cabo de alimentação e do cabo USB para evitar a captação de ruído.
- Ligue uma antena externa disponível no mercado.
- Consulte o seu concessionário Sony mais próximo se a antena AM fornecida sair do suporte de plástico.
- Desligue o equipamento eléctrico que esteja na proximidade.

### Para mudar o intervalo de sintonização AM

O intervalo de sintonização AM é predefinido de fábrica para 9 kHz (ou 10 kHz, em algumas áreas; esta função não está disponível no modelo europeu). Não pode mudar o intervalo de sintonização AM no Modo de Economia de Energia.

Use os botões na unidade para mudar o intervalo de sintonização AM.

**1** Sintonize qualquer estação AM e depois desligue o sistema.

**2** Enquanto mantém premido TUNER/BAND [14], prima I/⏻ [1].

Todas as estações de AM programadas são apagadas. Para repor o intervalo para a predefinição de fábrica, repita o procedimento.

### Para melhorar a recepção do sintonizador

Desligue a alimentação do leitor de CDs usando a função de gestão de energia de CD. Por defeito, a alimentação do CD está ligada. Não pode mudar a definição no Modo de Economia de Energia.

Use os botões na unidade para desligar a alimentação do leitor de CDs.

**1** Prima repetidamente FUNCTION [14] para seleccionar a função CD, e depois desligue o sistema.

**2** Após “STANDBY” parar de piscar, prima I/⏻ [1] enquanto mantém premido ■ [9]. Aparece “CD POWER OFF”. Com a alimentação do leitor de CDs desligada, aumenta o tempo de acesso ao disco. Para ligar a alimentação do leitor de CDs, repita o procedimento até aparecer “CD POWER ON”.

## Para repor o sistema nas predefinições de fábrica

Se o sistema ainda não operar correctamente, reponha o sistema nas predefinições de fábrica. Não consegue repor o sistema nas predefinições de fábrica no Modo de Economia de Energia. Use os botões na unidade para repor o sistema para as predefinições de fábrica.

- 1 Desligue e volte a ligar o cabo de alimentação e depois ligue o sistema.
- 2 Prima DSGX [4] e I/⏻ [1] ao mesmo tempo. Todas as definições configuradas pelo utilizador, tais como estações de rádio programadas, temporizador e o relógio, são apagadas.

---

## Mensagens

### Leitor de CD/ATRAC/MP3, Sintonizador

**Complete!:** A operação programada terminou normalmente.

**LOCKED:** O sistema não ejecta o disco. Contacte o seu concessionário Sony mais próximo.

**No Disc:** Não há nenhum disco no sistema ou introduziu um disco que não pode ser reproduzido.

**No Step:** Todas as faixas ou ficheiros programados foram apagados.

**Not in Use:** Premiu um botão inválido.

**OFF TIME NG!:** As horas de início e fim do Temporizador de Reprodução são acertadas para a mesma hora.

**Over:** Atingiu o fim do disco enquanto premiu ►► [12] durante a reprodução ou pausa.

**Push SELECT!:** Tentou acertar o relógio ou o temporizador durante a operação do temporizador.

**Push STOP!:** Premiu PLAY MODE [22] durante a reprodução.

**Reading:** O sistema está a ler informação do disco. Alguns botões não estão disponíveis.

**SET CLOCK!:** Tentou seleccionar o temporizador quando o relógio não está acertado.

**SET TIMER!:** Tentou seleccionar o temporizador quando o Temporizador de Reprodução não está acertado.

**Step Full!:** Tentou programar mais de 26 faixas ou ficheiros (passos).



## Dispositivo USB

**ATRAC AD:** Está ligado um Dispositivo de Áudio ATRAC (ATRAC Audio Device).

**Connecting:** O sistema está a reconhecer o dispositivo USB.

**Detect:** Está ligado um dispositivo USB.

**Device Error:** O dispositivo USB não pôde ser reconhecido ou está ligado um dispositivo desconhecido.

**Device Stop:** O dispositivo USB foi parado.

**No Device:** Não há dispositivo USB ligado.

**No Step:** Todas as faixas ou ficheiros programados foram apagados.

**Not Supported:** Está ligado um dispositivo USB não suportado.

**No Track:** Não foi introduzido no sistema nenhum ficheiro reproduzível.

**Not in Use:** Efectuou uma operação inválida ou presentemente proibida.

**Please Wait:** O sistema está a preparar-se para usar um dispositivo USB.

**Removed:** O dispositivo USB foi removido.

**Step Full!:** Tentou programar mais de 26 faixas ou ficheiros (passos).

**STORAGE DRIVE:** Está ligado o meio de armazenamento USB.

## Precauções

### Discos que este sistema PODE reproduzir

- CDs de áudio
- CD-R/CD-RW (dados de áudio ficheiros “ATRAC”/ficheiros de MP3)

### Discos que este sistema NÃO PODE reproduzir

- CD-ROMs
- CD-R/CD-RW que não aqueles gravados no formato de CD de música, formato “ATRAC” ou formato MP3 conforme ISO9660 Nível 1/Nível 2, Joliet ou multi-sessão
- CD-R/CD-RW gravados em multi-sessão que não tenham terminado em “fechar a sessão”
- CD-R/CD-RW de má qualidade de gravação, CD-R/CD-RW que estejam riscados ou sujos, ou CD-R/CD-RW gravados com um dispositivo de gravação incompatível
- CD-R/CD-RW que seja finalizado incorrectamente
- Discos com ficheiros sem ser ficheiros MPEG 1 Audio Layer-3 (MP3)
- Discos de forma não padronizada (por exemplo, cordiforme, quadrado, estrela)
- Os discos que trazem fita adesiva, papel ou autocolante colados a eles
- Os discos de aluguer ou usados que trazem selos em que a cola se espalha para além do selo
- Discos com etiquetas impressas usando tinta que dá sensação pegajosa quando se toca neles

### **Notas sobre os discos**

- Antes da reprodução, limpe o disco com um pano limpo a partir do centro para as extremidades.
- Não limpe os discos com solventes, tais como diluente de benzina, ou agentes comercialmente disponíveis ou spray anti-estático para LPs de vinil.
- Não exponha os discos à luz solar directa ou fontes de calor tais como tubos de ar quente, nem os deixe num carro estacionado sob a luz solar directa.

### **Sobre a segurança**

- Desligue completamente o cabo de alimentação da tomada de parede se não for utilizado por um longo período de tempo. Quando desligar a ficha da unidade, agarre sempre na ficha. Nunca puxe o próprio cabo.
- Caso qualquer objecto sólido ou líquido entre no sistema, desligue a ficha deste e peça para ser verificado por pessoal habilitado antes de voltar a operá-lo.
- O cabo de alimentação CA pode ser mudado apenas por serviço habilitado.

### **Sobre a colocação**

- Não coloque o sistema numa posição inclinada ou em locais extremamente quentes, frios, poeirentos, sujos, húmidos ou sem a ventilação adequada, ou sujeitos a vibração, luz solar directa ou a luz brilhante.
- Tenha cuidado quando coloca a unidade ou os altifalantes sobre superfícies que tenham recebido tratamento especial (por exemplo, com cera, óleo, polimento) dado poder resultar manchas ou descoloração da superfície.
- Se o sistema for trazido directamente de um local frio para um quente ou for colocado numa sala com muita humidade, a humidade pode condensar-se na lente dentro do leitor de CDs e provocar a avaria do sistema. Nessa situação, retire o disco e deixe o sistema ligado durante cerca de uma hora até a humidade se evaporar.

### **Sobre a acumulação de calor**

- Acumulação de calor na unidade durante a operação é normal e não constitui causa de alarme.
- Não toque na caixa se tiver sido usada continuamente em alto volume de som porque a caixa pode ter ficado quente.
- Não obstrua os orifícios da ventilação.

### **Sobre o sistema de altifalantes**

Este sistema de altifalantes não é blindado magneticamente e a imagem em aparelhos de TV próximos pode tornar-se magneticamente distorcida. Nessa situação, desligue a TV, espere 15 a 30 minutos e volte a ligá-la. Se não houver melhorias, desloque os altifalantes para longe da TV.

### **Limpeza da caixa**

Limpe este sistema com um pano macio ligeiramente humedecido com uma solução de detergente suave. Não use qualquer tipo de esfregão abrasivo, pó de limpeza, ou solvente, tal como diluente, benzina, ou álcool.

# Especificações

## Unidade principal

### Secção do amplificador

Modelo europeu:

Potência de saída DIN (nominal):  
20 + 20 W (6 ohms a 1 kHz, DIN)  
Potência de saída contínua RMS  
(referência): 25 + 25 W (6 ohms a 1 kHz,  
10% THD)  
Potência de saída de música (referência):  
25 + 25 W (6 ohms a 1 kHz, 10% THD)

Outros modelos:

Potência de saída DIN (nominal):  
20 + 20 W (6 ohms a 1 kHz, DIN)  
Potência de saída contínua RMS  
(referência): 25 + 25 W (6 ohms a 1 kHz,  
10% THD)

Entradas:

AUDIO IN (mini-tomada estéreo): tensão  
620 mV, impedância 47 kilohms  
• porta (USB): Tipo A, corrente máxima  
500 mA

Saídas:

🎧 (PHONES (mini-tomada estéreo)):  
aceita auscultadores de 8 ohms ou mais  
SPEAKER: aceita impedância de 6 ohms

### Secção USB

Taxa de bits suportada

MP3 (MPEG 1 Audio Layer-3):  
32 – 320 kbps, VBR  
ATRAC: 48 – 352 kbps (ATRAC3 plus),  
66/105/132 kbps (ATRAC3)  
WMA: 48 – 192 kbps, VBR  
AAC: 48 – 320 kbps

Frequências de amostragem

MP3 (MPEG 1 Audio Layer-3):  
32/44,1/48 kHz  
ATRAC: 44,1 kHz  
WMA: 44,1 kHz  
AAC: 44,1 kHz

### Secção do leitor de CDs

Sistema: Sistema de disco compacto e áudio digital

Propriedades do diodo de laser

Duração da emissão: contínua

Saída laser\*: Inferior a 44,6µW

\*Esta saída é o valor medido a uma distância de

200 mm da superfície da objectiva das lentes no  
bloco de captação óptica com 7 mm de abertura.

Frequência de resposta: 20 Hz – 20 kHz

### Secção do sintonizador

Sintonizador FM estéreo, FM/AM  
superheterodino

Secção do sintonizador FM:

Variação de sintonização

Modelo brasileiro:

87,5 – 108,0 MHz (fase de 100 kHz)

Outros modelos:

87,5 – 108,0 MHz (fase de 50 kHz)

Antena: Antena filiforme FM

Terminais da antena: 75 ohms não balanceados

Frequência intermédia: 10,7 MHz

Secção do sintonizador AM:

Variação de sintonização

Modelo europeu:

531 – 1.602 kHz (com intervalo de sintonização  
de 9 kHz)

Modelo latino-americano:

530 – 1.710 kHz (com intervalo de sintonização  
de 10 kHz)

531 – 1.710 kHz (com intervalo de sintonização  
de 9 kHz)

Outros modelos:

530 – 1.710 kHz (com intervalo de sintonização  
de 10 kHz)

531 – 1.602 kHz (com intervalo de sintonização  
de 9 kHz)

Antena: Antena de quadro AM, terminal da  
antena externa

Frequência intermédia: 450 kHz

### Altifalante

Sistema de altifalantes: 2 vias, 2 unidades,  
tipo reflector de graves

Unidades de altifalante: Woofer 10 cm,

Tipo cone alumínio, Tweeter 4 cm, tipo  
cone

Impedância nominal: 6 ohms

Dimensões (l/a/p): Aprox. 151 × 241 ×  
211 mm

Peso: Aprox. 2,3 kg líquidos por altifalante

## Aspectos gerais

### Requisitos de potência

Modelo brasileiro: CA 127 ou 220 V, 50/60 Hz, Ajustável com selector de tensão  
Modelos latino-americano excepto para o modelo brasileiro: CA 120 – 127 ou 220 – 240 V, 50/60 Hz, Ajustável com selector de tensão  
Outros modelos: CA 220 – 240 V, 50/60 Hz

Consumo de energia: 35 W

Dimensões (l/a/p) (excluindo altifalantes):

Aprox. 160 × 241 × 218 mm

Peso (excluindo altifalantes) 3,2 kg

Acessórios fornecidos: Telecomando (1), Pilhas R6 (tamanho AA) (2), Antena de quadro AM (1), Antena filiforme FM (1)

Patentes dos EUA e de outros países licenciadas pela Dolby Laboratories.

O design e as especificações estão sujeitos a alteração sem aviso prévio.



- Consumo de energia em espera: 0,5 W
- Não são utilizados retardadores de chama halogenados em determinadas placas de circuito impresso.
- É utilizada solda sem chumbo na soldadura de determinadas partes.
- Não são utilizados materiais retardadores de chamas com halogéneo na estrutura dos produtos.

## Dispositivos USB reproduzíveis

Podem reproduzir neste sistema os seguintes dispositivos USB Sony. Outros dispositivos USB não podem ser reproduzidos neste sistema.

### Leitor de música digital Sony verificado (em Abril de 2006)

Nome do produto	Nome do modelo
Walkman®	NW-E103 / E105 / E107
	NW-E205 / E207
	NW-E303 / E305 / E307
	NW-E403 / E405 / E407
	NW-E503 / E505 / E507
	NW-A605 / A607 / A608
	NW-E002 / E002F / E003 / E003F / E005 / E005F
	NW-HD5
	NW-A1000 / A1200 / A3000

### Nota

Os ficheiros AAC transferidos para um leitor de música digital usando SonicStage CP não podem ser reproduzidos por este sistema.

## Meio de armazenamento USB Sony verificado (em Abril de 2006)

Nome do produto	Nome do modelo
MICROVAULT	USM32D / 64D / 128D / 256D / 512D / 1GD
	USM64D/V / 128D/V / 256D/V / 512D/V / 1GD/V
	USM128E / 256E / 512E / 1GE / 2GE
	USM128E/V / 256E/V / 512E/V / 1GE/V / 2GE/V
	USM512EX / 1GEX / 2GEX
	USM128J / 256J / 512J / 1GJ / 2GJ / 4GJ
	USM512JX / 1GJX / 2GJX / 4GJX
	USD2G / 4G / 5G / 8G

Veja nos websites abaixo a informação mais recente acerca de dispositivos compatíveis.

Para os clientes na Europa:

<<http://sonydigital-link.com/dna>>

Para os clientes na América Latina:

<<http://www.sony-latin.com/pa/info>>

### Notas

- Não use dispositivos USB que não estes dispositivos USB. A operação de modelos não listados aqui não é garantida.
- A operação nem sempre pode ser garantida mesmo quando se usam estes dispositivos USB.
- Alguns destes dispositivos USB podem não estar disponíveis para aquisição em determinadas áreas.





